



































































































































































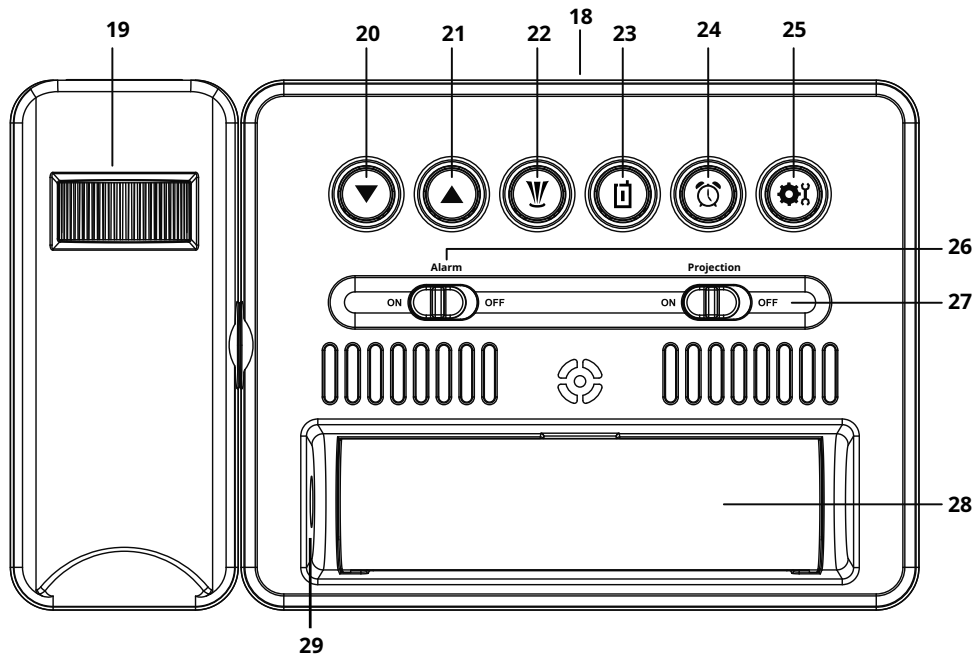



1. Ora
2. Simbolo DCF
3. Snooze
4. Sveglia
5. Previsioni meteo (5 tipi di previsioni meteo:  
Soleggiato, Parzialmente soleggiato, Nuvoloso,  
Piovoso, Nevoso)
6. Simbolo allerta ghiaccio
7. Proiezione
8. AM/PM (12/24h)
9. DST (Ora legale)
10. Segnale di connessione esterna
11. Simbolo esterno
12. Indicatore batteria scarica per sensore esterno
13. Temperatura esterna
14. Simbolo interno
15. Indicatore batteria scarica per unità principale
16. Temperatura interna
17. Umidità interna



18.  Pulsante Snooze/Retroilluminazione  
(Imposta funzione snooze/luminosità display)
19. Rotella (Regola messa a fuoco proiezione)
20. ▼ Pulsante GIÙ
21. ▲ Pulsante SU
22.  Pulsante proiezione
23.  Pulsante segnale RF
24.  Pulsante sveglia
25.  Pulsante impostazioni
26. Pulsante attivazione/disattivazione sveglia
27. Pulsante attivazione/disattivazione proiezione
28. Coperchio batteria per unità principale
29. Foro DC
30. Display LCD sensore esterno
31. Indicatore LED
32. Foro per appendere
33. Coperchio batteria per sensore esterno

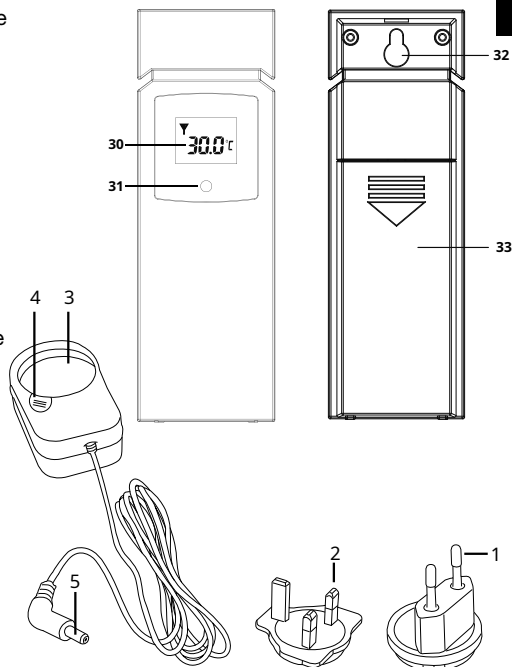

#### Alimentazione:

1. Euro Plug Adapter
2. UK Plug Adapter
3. Adapter Holder
4. Locking Button
5. DC Connector

## 6. CONFIGURAZIONE ALIMENTAZIONE

### Dispositivo base

- Inserire il connettore DC nella presa di collegamento della stazione base.
- Inserire la spina di alimentazione nella presa di corrente.
- Il dispositivo viene alimentato direttamente.
- **AVVISO!** Per il funzionamento permanente, si consiglia l'alimentazione di rete. In alternativa, è possibile anche un'alimentazione a batterie, per mantenere l'impostazione dell'ora in caso di interruzione di corrente (la retroilluminazione permanente non è attiva in questo caso). Procedere come segue:
- Rimuovere il coperchio del vano batterie.
- Inserire le batterie nel vano batterie. Assicurarsi che la polarità delle batterie (+/-) sia corretta.
- Riposizionare il coperchio del vano batterie.
- **NOTA!** Dopo l'accensione dell'unità principale,

inizia a ricevere il segnale DCF e la retroilluminazione si spegne. Se la ricezione ha successo, la retroilluminazione si riaccende.

### Sensore remoto

- Rimuovere il coperchio del vano batterie.
- Inserire le batterie nel vano batterie. Assicurarsi che la polarità delle batterie (+/-) sia corretta.
- Riposizionare il coperchio del vano batterie.



***Nota:** Modalità risparmio energetico con funzionamento a batteria, il display si attiva premendo il pulsante snooze per circa 15 secondi.*

## 7. IMPOSTAZIONE DELL'ORA

Una volta ripristinata l'alimentazione, il dispositivo cerca automaticamente il segnale radio. Questo processo richiede circa 3-8 minuti. Se il segnale radio viene ricevuto correttamente, la data e l'ora vengono impostate automaticamente e viene visualizzato il simbolo di ricezione.

- Tenere premuto il pulsante ▼ sull'unità principale per circa 3 secondi per attivare la ricezione del segnale radio. La ricezione viene ora inizializzata nuovamente.
- Se ancora non viene ricevuto alcun segnale radio, l'ora deve essere impostata manualmente.



### Impostazione manuale dell'ora

1. Tenere premuto il pulsante  per circa 3 secondi per accedere alla modalità di impostazione dell'ora.
2. Le cifre da impostare lampeggiano.
3. Premere il pulsante ▲ o ▼ per modificare il valore.
4. Premere il pulsante  per confermare e passare all'impostazione successiva.
5. Ordine delle impostazioni: formato 12/24H>Fuso orario (+/-12 ore)>Ora>Minuti>Anno>Mese>Giorno
6. Infine premere il pulsante  per salvare le impostazioni e uscire dalla modalità di impostazione.

## 8. IMPOSTAZIONE DELLA TEMPERATURA

- In modalità normale, premere il pulsante ▼ per selezionare l'unità di temperatura in °C o °F.

## 9. IMPOSTAZIONE DELLA SVEGLIA

- In modalità normale, premere il pulsante  per accedere alla modalità sveglia.
- In modalità normale, tenere premuto il pulsante  per circa 3 secondi per accedere alla modalità di impostazione dell'ora della sveglia. Le cifre da impostare lampeggiano. Premere il pulsante ▲ o ▼ per modificare il valore. L'ordine di impostazione è: Ora sveglia>Minuti sveglia.
- Infine premere il pulsante  per salvare le impostazioni e uscire dalla modalità di impostazione della sveglia.
- In modalità normale, premere il pulsante ALARM ON/OFF per attivare o disattivare la













© Licencia Real Madrid | [www.realmadrid.com](http://www.realmadrid.com)

**Bresser GmbH**

Gutenbergstraße 2  
46414 Rhede · Germany

[www.bresser.de](http://www.bresser.de)

   @BresserEurope

**Bresser UK Ltd.**

Eden House,  
Enterprise Way  
Edenbridge,  
Kent TN8 6HF

Great Britain

Queda reservada la posibilidad de incluir modificaciones o de que el texto contenga errores.  
Irrtümer und technische Änderungen vorbehalten.  
Errors and technical changes reserved.  
Manual\_15418\_Projection-Weather-station\_es-en-de-fr-nl-it\_RMCF\_082025b