

# EXPLORE<sup>®</sup>

## SCIENTIFIC

COLOUR WEATHER STATION WITH MULTIPLE SENSORS  
 STAZIONE METEO A COLORI CON SENSORI MULTIPLI  
 FARBDISPLAY-WETTERSTATION MIT MEHREREN SENSERN  
 STATION MÉTÉO À LARGE ÉCRAN COULEUR  
 ESTACIÓN METEOROLÓGICA CON PANTALLA COLOR Y VARIOS SENSORES  
 KLEUREN-WEERSTATION MET MEERDERE SENSOREN

Art.No.: WSH4005-CM3LC2 / WSH4005-GYELC2 (EU Version)  
 WSH4005-CM3LC1 / WSH4005-GYELC1 (AUS Version)

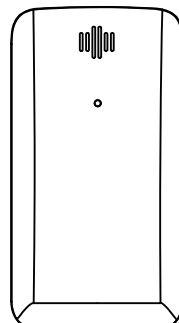
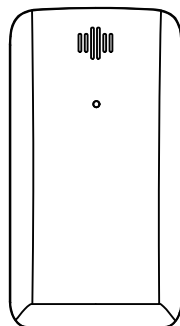
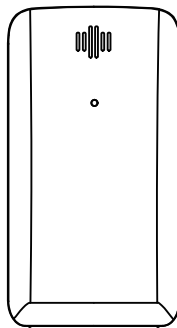
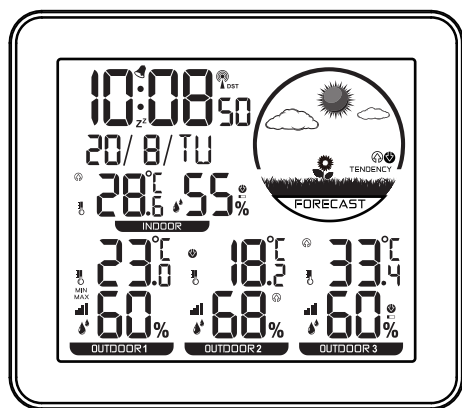

- EN** INSTRUCTION MANUAL..... 2
- IT** ISTRUZIONI PER L'USO..... 9
- DE** BEDIENUNGSANLEITUNG ..... 16
- FR** MODE D'EMPLOI..... 23
- ES** MANUAL DE INSTRUCCIONES .... 30
- NL** MANUEEL INSTRUCTIE ..... 37

# ABOUT THIS INSTRUCTION MANUAL



These operating instructions are to be considered a component of the device.

Please read the safety instructions and the operating instructions carefully before use.

Keep these instructions for renewed use at a later date. When the device is sold or given to someone else, the instruction manual must be provided to the new owner/user of the product. The device is intended only for indoor use.



## GENERAL WARNINGS

- **Risk of electric shock** – This device contains electronic components. Only use the device as described in the manual; otherwise, you run the risk of an electric shock.
- **Choking hazard** – Children should only use the device under adult supervision. Keep packaging material, like plastic bags and rubber bands, out of the reach of children, as these materials pose a choking hazard.
- **Risk of chemical burn** – Keep batteries out of the reach of children! Make sure you insert the batteries correctly. Leaking battery acid can lead to chemical burns. Avoid contact of battery acid with skin, eyes and mucous membranes. In the event of contact, rinse the affected region immediately with a plenty of water and seek medical attention.

- **Risk of fire/explosion** – Do not expose the device to high temperatures. Use only the recommended batteries. Do not short-circuit the device or batteries, or throw them into a fire. Excessive heat or improper handling could trigger a short-circuit, a fire, or an explosion.
- Do not disassemble the device. In the event of a defect, please contact your dealer. The dealer will contact the Service Centre and can send the device in to be repaired, if necessary.
- Use only the recommended batteries. Always replace weak or empty batteries with a new, complete set of batteries at full capacity. Do not use batteries from different brands or with different capacities. The batteries should be removed from the unit if it has not been used for a long time.

## SCOPE OF DELIVERY

Weather station, 3x Outdoor sensors (ST1004H), Operating instructions, DC 5V 150 mA Adapter, 9x AAA batteries.

## BEFORE YOU BEGIN

- We recommend using alkaline batteries. If temperatures regularly fall below 0°C (32°F), we recommend using lithium batteries.
- Avoid using rechargeable batteries. (Rechargeable batteries cannot maintain correct power requirements.)
- Insert batteries before first use, matching the polarity in the battery compartment. 3x AAA Batteries are required for the Weather station and 2x AAA Batteries are required for each Outdoor sensor.

## PRODUCT OVERVIEW

1. Press [ SNZ / LIGHT ] to activate and adjust the backlight or to activate the snooze function to delay the alarm for 5 minutes.
2. While in normal display, press [ UP ] to select °C or °F. While in setting mode, press [ UP ] to increase one unit, press and hold to increase rapidly.
3. While in normal display mode, press and hold [ DOWN ] to initiate or exit RCC receiving\*. While in setting mode, press [ DOWN ] to decrease one unit, press and hold to decrease rapidly.
4. Press and hold [ CH ] to clear present channel.
5. While in normal display, press [ SET ] to display alarm time, then press and hold [ SET ] to enter alarm setting mode. While in time display mode, press and hold [ SET ] to enter time setting mode.
6. Press [ MAX/MIN ] once to check max. and min. temperature and humidity. While displaying max. and min. data, press and hold [ MAX/MIN ] to clear all memory.
7. Wall Mount.
8. Battery compartment.
9. Table stand.

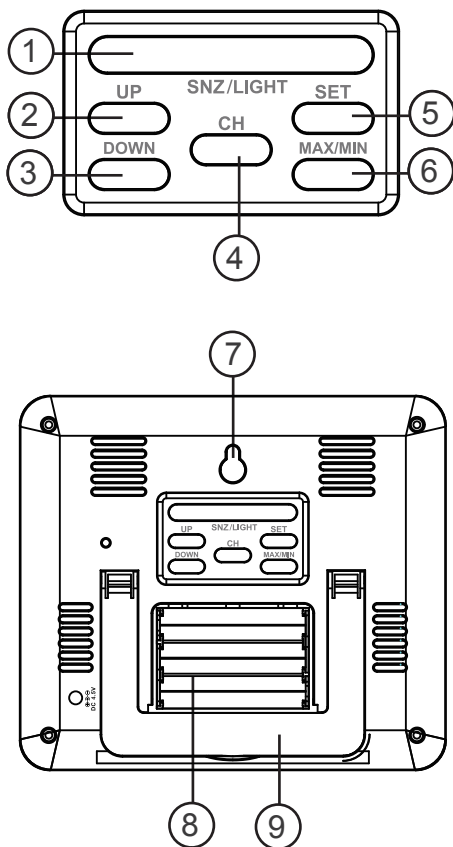

## OUTDOOR SENSOR

1. Battery compartment door.
2. Battery compartment.
3. RESET button (reset all settings).
4. Channel switch.
5. Data transmission light

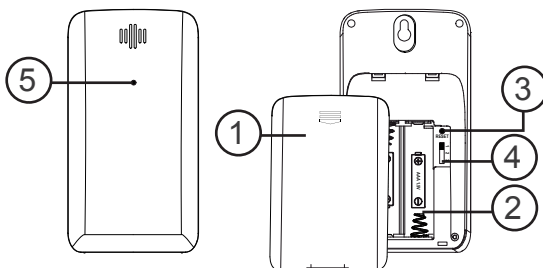





\*RCC function is not available in some territories, including but not limited to Australia.

BUTTON		SNZ/LIGHT	UP	DOWN	CH	SET	MAX/MIN
MODE							
Standard mode	PRESS	Turn on backlight. SNOOZE when alarm is ringing.	Select °C or °F	_____	_____	Check alarm time	Check max. and min. temperature
	HOLD	_____	_____	Initiate or exit RCC receiving*	Clear present channel	Enter into setting mode	Clear all memory when display max. and min. data
Time setting mode	PRESS	_____	Decrease	Increase	_____	Confirm setting	_____
	HOLD	_____	Quick Decrease	Quick Increase	_____	_____	_____
Alarm setting mode	PRESS	_____	Decrease	Increase	_____	Confirm setting	_____
	HOLD	_____	Quick Decrease	Quick Increase	_____	_____	_____

## LCD DISPLAY

1. Weather Forecast display
2. Time/Alarm and Calendar display
3. Indoor Temperature and Humidity display
4. Outdoor Temperature and Humidity display

- [  ] Alarm
- [  ] RCC\* signal indicator
- [  ] Trend indicator
- [  ] Low battery indicator
- [  ] RF Indicator

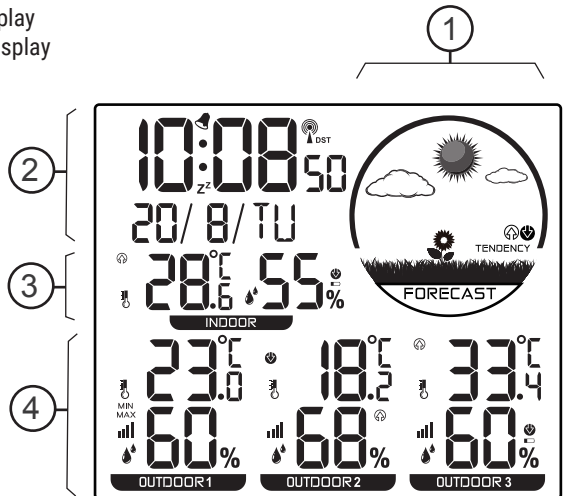

\*RCC function is not available in some territories, including but not limited to Australia.

## GETTING STARTED

### INSERT BATTERIES

1. Remove the battery door from the back.
2. Insert 3x AAA (LR03)/1.5V batteries. Please ensure the polarities (+/-) of the batteries match upon installation.
3. Reattach the battery door.

**NOTE:** Replace batteries when [  ] when the display is dim.

### OUTDOOR SENSOR

The main unit can receive data from up to 3 outdoor sensors. 3 sensors are included with delivery.

1. Remove the battery door from the back.
2. Select a channel.
3. Insert 2x AAA (LR03)/1.5V batteries. Please ensure the polarities (+/-) of the batteries match upon installation.
4. Reattach the battery door.
5. Place the sensor within 30 m (98 ft) of the main unit using the table stand or wall mount.

#### TO SEARCH FOR A SENSOR:

The main unit will automatically search for a new sensor after the batteries are installed. The receiving process is 3 minutes. During receiving process, the antenna icon [  ] is flashing. Once receive signal, monitor will receive the outdoor temperature and humidity at the same time.

Press and hold [ CH ] to re-register RF data.

If RF registration failed or missed for more than 1 hour, the data will flash "--".



To manually initiate an outdoor sensor search, press and hold [ CH ].

**NOTE:** The transmission range may vary depending on many factors. You may need to experiment with various locations to get the best results.

## CLOCK

### CLOCK RECEPTION\*

1. When you insert or replace the batteries, RCC reception is initiated. To manually start RCC reception, press and hold the [ DOWN ] button.

2. After the RCC receives the signal, if you change the relevant display settings (such as year, month, day, hour, minute, etc.), the RCC symbol [  ] will automatically disappear.
3. If the RCC receiving process is successful, a completed RCC symbol [  ] will be shown in the display and the date and time will be set automatically. If it fails, press and hold the [ DOWN ] button to re-initiate RCC receiving.
4. RCC receiving will automatically start from 1:00 – 5:00 every night. Auto receiving function will cease if it is successful. If it does not receive the RCC signal, it will receive in next day.
5. If the device is still not receiving the signal, please proceed to set the time manually.

### SET THE CLOCK MANUALLY

1. Press and hold [ SET ] button to enter into time and date setting.
2. The setting parameter will flash.
3. Press [ UP ] button once, the figure will increase 1 unit. Press and hold the [ UP ] button, the figures will increase rapidly.
4. Press [ DOWN ] button once, the figure will decrease 1 unit. Press and hold the [ DOWN ] button, the figures will decrease rapidly.
5. Press [ SET ] button to confirm setting and enter to next parameter.
6. Sequence of setting:

**EU Version,** Time Zone - Week language - Hour - Minute - Year - Month - Day - 12/24HR - Exit

**NOTE:** Week language setting order: EN --> GE --> FR --> IT --> DU --> SP --> DA

**AUS Version,** Hour - Minute - Year - Month - Day - 12/24HR - Exit

7. If there is no action in 20 seconds or if you press [ SET ] button, the setting will be saved and you will exit the setting mode.

### °C/°F SETTING

Press [ UP ] button to switch Celsius (°C) / Fahrenheit (°F).

# ALARM

## SETTING/ADJUSTING ALARM TIME

1. Press [ SET ] to display the alarm time.
2. Press and hold [ SET ] button to enter alarm setting mode.
3. The setting parameter will flash.
4. Press [ UP ] or [ DOWN ] button to set the desired data.
5. Sequence of setting: Hour → Minute → Exit.
6. Press [ SET ] button to confirm setting and exit.
7. The alarm will sound when the alarm setting is finished and turned on. Alarm time is 2 minutes.

## TURN ON/OFF ALARM

Press [ SET ] to display the alarm time. Press the [ UP ] or [ DOWN ] button to turn on/off the alarm.

# SNOOZE FUNCTION

1. At the set time, alarm signal rings.
2. During the alarm, press the [ SNZ / LIGHT ] button to delay the alarm by 5 minutes.
3. To stop the alarm, press any other button, except for [ SNZ / LIGHT ] button.
4. The alarm will start again at the next alarm time, unless you turn off the alarm function by pressing the [ SET ] button to display the alarm time first, then press the [ UP ] or [ DOWN ] button until the alarm is set to off.

# WEEK DISPLAY

The first two letters are displayed.

SU MO TU WE TH FR SA

**NOTE:** Multi-language week display is only available at EU Version.

# TEMPERATURE AND HUMIDITY

The indoor temperature is always displayed in the right bottom corner of the screen. To receive outdoor temperature you can connect up to 3 outdoor sensors to the main unit.

# MANUAL MEASUREMENT DISPLAY

1. Press [ MAX/MIN ] button to display the max. and min. temperature.
2. Display order: Current values > MAX (highest values) > MIN (lowest values)
3. When displaying highest or lowest values, press and hold [ MAX/MIN ] button to delete all saved values.

# TEMPERATURE TREND INDICATION







When the temperature rises by 1°C / 2°F, the up arrow icon [ ↗ ] appears.

When the temperature drops by 1°C / 2°F, the down arrow icon [ ↘ ] appears.

**NOTE:** The trend compares the current data with the data measured 3 hours before. Data is recorded every 30 minutes.

# WEATHER FORECAST

This device calculates a weather forecast for the next 12 hours on basis of the measured values. It has 6 kinds of dynamic weather forecast.

SYMBOL	DESCRIPTION
	Sunny
	Partly Sunny
	Cloudy
	Rainy
	Stormy
	Snowy

## BACKLIGHT

When operate with batteries, press [ SNZ / LIGHT ] to activate backlight for 10 seconds to HIGH light.

When connect with adapter, plug in the adapter to switch on the backlight to HIGH light. Press [ SNZ / LIGHT ] to adjust the backlight brightness: HIGH → LOW → OFF → HIGH

## SPECIFICATIONS

### MAIN UNIT:

#### Dimensions

141 x 21 x 124 mm (L x W x H)

#### Weight

230 g (Exclude batteries)

#### Power:

DC 5V 150 mA adaptor

3x AAA (LR03) 1.5V batteries

### TEMPERATURE:

#### Indoor temperature display range:

0°C to +50°C (32°F to 122°F)

#### Outdoor temperature display range:

-40°C to +70°C (-40°F to 158°F)

### HUMIDITY:

#### Indoor/outdoor humidity range:

20% - 99% RH

### OUTDOOR SENSOR:

#### Dimensions:

50 x 25 x 95 mm (L x W x H)

#### Weight:

45 g (Exclude batteries)

#### Transmission range:

30 m (98 ft)

#### Temperature range:

-40°C to +70°C (-40°F to 158°F)

#### Signal frequency:

433 MHz

#### Maximum transmission power:

under 10mW

#### Power:

2x AAA (LR03) 1.5V batteries

## RCM DECLARATION OF CONFORMITY



The product complies with electrical safety, EMC and radio spectrum regulatory requirements for products supplied to the Australia or New Zealand market.

## NOTES ON CLEANING

- Remove the batteries before cleaning.
- Only use a dry cloth to clean the exterior of the device. To avoid damaging the electronics, do not use any cleaning fluid.
- Protect the device from dust and moisture.

## DISPOSAL



Dispose of the packaging materials properly, according to their type, such as paper or cardboard. Contact your local waste-disposal service or environmental authority for information on the proper disposal.



Do not dispose of electronic devices in the household garbage!

As per the Directive 2002/96/EC of the European Parliament on waste electrical and electronic equipment and its adaptation into German law, used electronic devices must be collected separately and recycled in an environmentally friendly manner.



In accordance with the regulations concerning batteries and rechargeable batteries, disposing of them in the normal household waste is explicitly forbidden. Please make sure to dispose of your used batteries as required by law – at a local collection point or in the retail market. Disposal in domestic waste violates the Battery Directive. Batteries that contain toxins are marked with a sign and a chemical symbol.



Cd<sup>1</sup>



Hg<sup>2</sup>



Pb<sup>3</sup>

<sup>1</sup> battery contains cadmium

<sup>2</sup> battery contains mercury

<sup>3</sup> battery contains lead

## WARRANTY & SERVICE

The regular guarantee period is 5 years and begins on the day of purchase. You can consult the full guarantee terms as well as information on extending the guarantee period and details of our services at [www.bresser.de/warranty\\_terms](http://www.bresser.de/warranty_terms).

Would you like detailed instructions for this product in a particular language? Then visit our website via the link below (QR code) for available versions.

Alternatively you can also send an email to [manuals@bresser.de](mailto:manuals@bresser.de) or leave a message on +49 (0) 28 72 – 80 74-220\*. Please always state your name, precise address, a valid phone number and email address, as well as the article number and name.

\*Number charged at local rates in Germany (the amount you will be charged per phone call will depend on the tariff of your phone provider); calls from abroad will involve higher costs.

Errors and technical changes reserved.



### MANUAL DOWNLOAD:

[www.bresser.de/download/WSH4005](http://www.bresser.de/download/WSH4005)





## INFORMAZIONI SUL MANUALE DI ISTRUZIONI



Queste istruzioni per l'uso fanno parte dell'apparecchio.

Leggere attentamente le avvertenze di sicurezza e le istruzioni prima dell'uso. Conservare queste istruzioni per future consultazioni. In caso di cessione dell'apparecchio a terzi, consegnare questo manuale di istruzioni al nuovo utente. Questo apparecchio è destinato al solo uso in interni.

### AVVERTENZE GENERALI

- **RISCHIO DI SCOSSA ELETTRICA** – Questo apparecchio contiene componenti elettronici. Utilizzare l'apparecchio esclusivamente come descritto nel manuale per evitare il rischio di scossa elettrica.
- **RISCHIO DI SOFFOCAMENTO** – I bambini possono usare l'apparecchio esclusivamente sotto la supervisione di un adulto. Conservare i materiali di imballaggio, come sacchetti di plastica ed elastici, fuori dalla portata dei bambini per evitare il rischio di soffocamento.
- **RISCHIO DI USTIONI CHIMICHE** – Conservare le batterie fuori dalla portata dei bambini. Assicurarsi di inserire le batterie correttamente. Le fuoriuscite di acido dalle batterie possono causare ustioni chimiche. Evitare il contatto dell'acido delle batterie con la pelle, gli occhi e le mucose. In caso di contatto, risciacquare immediatamente l'area interessata con abbondante acqua e consultare un medico.
- **RISCHIO DI INCENDIO/ESPLOSIONE** – Non esporre l'apparecchio a temperature elevate. Utilizzare esclusivamente le batterie raccomandate. Non corto circuitare l'apparecchio o le batterie e non bruciarli. L'uso improprio o l'esposizione a calore eccessivo comportano il rischio di corto circuito, incendio o esplosione.

- Non disassemblare l'apparecchio. Se è difettoso contattare il rivenditore. Il rivenditore contatterà il centro di assistenza e provvederà alla riparazione, se necessario.
- Utilizzare esclusivamente le batterie raccomandate. Sostituire le batterie scariche con un nuovo gruppo di batterie nuove e completamente cariche. Non usare batterie di marche differenti o con diversa capacità. Rimuovere le batterie dall'apparecchio in previsione di un lungo periodo di inutilizzo.

### CONTENUTO DELLA CONFEZIONE

Stazione meteo, 3 sensori esterni (ST1004H), Manuale di istruzioni, Adattatore CC 5 V 150 mA, 9x batterie AAA

### PRIMA DELL'USO

- Si raccomanda l'uso di batterie alcaline. Se la temperatura scende regolarmente sottozero (0°C/32°F), si raccomanda l'uso di batterie al litio.
- Evitare l'uso di batterie ricaricabili (le batterie ricaricabili non sono in grado di mantenere i corretti requisiti di potenza).
- Inserire le batterie prima dell'uso rispettando l'orientamento riportato nel vano batteria. 3x AAA Le batterie sono necessarie per la stazione meteorologica e 2x batterie AAA sono necessarie per ogni esterno sensore.

## DESCRIZIONE DEL PRODOTTO

1. Premere [ SNZ / LIGHT ] per attivare e regolare la retroilluminazione o per posticipare la sveglia di 5 minuti.
2. In modalità di visualizzazione normale, premere [ UP ] per selezionare l'unità di misura tra °C e °F. In modalità di impostazione, premere [ UP ] per aumentare il valore visualizzato di una unità; tenerlo premuto per aumentarlo rapidamente.
3. In modalità di visualizzazione normale, tenere premuto [ DOWN ] per avviare o arrestare la sincronizzazione RCC. In modalità di impostazione, premere [ DOWN ] per diminuire il valore visualizzato di una unità; tenerlo premuto per diminuirlo rapidamente.
4. Tenerlo premuto [ CH ] per annullare il canale corrente.
5. In modalità di visualizzazione normale, premere [ SET ] per visualizzare l'orario della sveglia, e tenere premuto [ SET ] per impostare la sveglia. In modalità di visualizzazione dell'orologio, tenere premuto [ SET ] per impostare l'ora.
6. Premere [ MAX/MIN ] per visualizzare l'umidità e la temperatura massima e minima. Durante la visualizzazione dei valori massimi e minimi, tenere premuto [ MAX/MIN ] per eliminarli dalla memoria.
7. Supporto per parete
8. Vano batterie
9. Supporto per tavolo

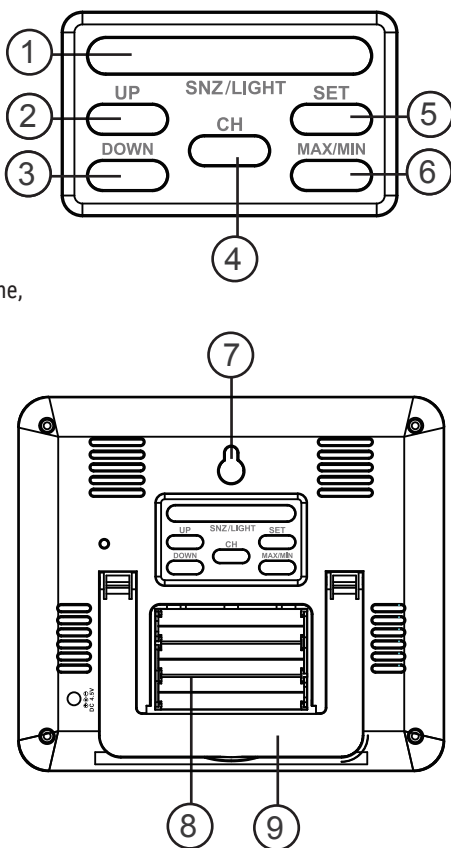

## SENSORE ESTERNO



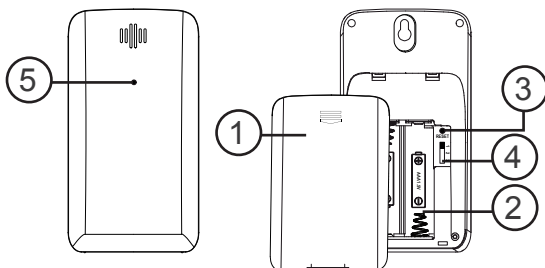

1. Coperchio del vano batterie
2. Vano batterie
3. Pulsante RESET (ripristino di tutte le impostazioni)
4. Selezione del canale
5. Sensore di trasmissione dei dati



PULSANTE		SNZ/LIGHT	UP	DOWN	CH	SET	MAX/MIN
MODALITÀ							
Modalità normale	PRESSIONE SINGOLA	Attivazione della retroilluminazione.  Posticipo della sveglia quando suona.	Selezione dell'unità di misura tra °C e °F	_____	_____	Visualizzazione dell'orario della sveglia.	Visualizzazione della temperatura massima e minima
	PRESSIONE PROLUNGATA	_____	_____	Avvio o arresto della sincronizzazione RCC.	Annullamento del canale corrente.	Accesso alla modalità di impostazione.	Durante la visualizzazione dei valori massimi e minimi, eliminazione dalla memoria.
Modalità impostazione orologio	PRESSIONE SINGOLA	_____	Diminuzione del valore.	Aumento del valore.	_____	Diminuzione del valore.	_____
	PRESSIONE PROLUNGATA	_____	Diminuzione rapida del valore.	Aumento rapido del valore.	_____	_____	_____
Modalità impostazione sveglia	PRESSIONE SINGOLA	_____	Diminuzione del valore.	Aumento del valore.	_____	Diminuzione del valore.	_____
	PRESSIONE PROLUNGATA	_____	Diminuzione rapida del valore.	Aumento rapido del valore.	_____	_____	_____

## DISPLAY LCD

1. Previsioni meteo
2. Orologio/sveglia e data
3. Temperatura e umidità interne
4. Temperatura e umidità esterne

- [  ] Indicatore sveglia
- [  ] Indicatore segnale RCC
- [  ] Indicatore andamento
- [  ] Indicatore batteria scarica
- [  ] Indicatore RF

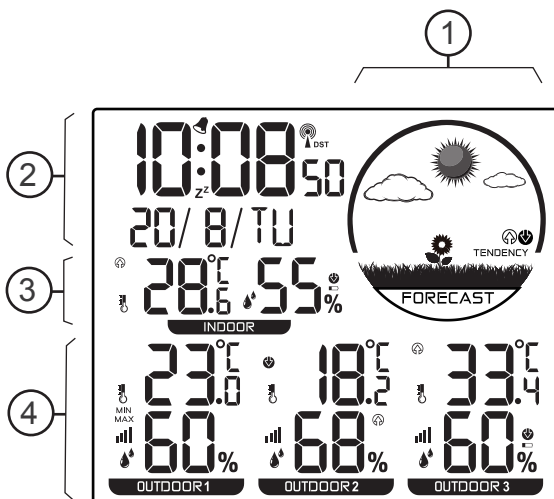

## OPERAZIONI PRELIMINARI

### INSERIMENTO DELLE BATTERIE

1. Rimuovere il coperchio del vano batterie situato sul retro dell'unità.
2. Inserire 3 batterie AAA (LR03)/1,5 V. Assicurarsi di rispettare l'orientamento dei poli (+/-) durante l'installazione delle batterie.
3. Riposizionare il coperchio del vano batterie.

**NOTA:** sostituire le batterie quando appare [  ] o quando la luminosità del display si abbassa.

### SENSORE ESTERNO

L'unità principale può ricevere dati da un massimo di 3 sensori esterni. Nella confezione sono inclusi 3 sensori.

1. Rimuovere il coperchio del vano batterie situato sul retro dell'unità.
2. Selezionare un canale.
3. Inserire 2 batterie AAA (LR03)/1,5 V. Assicurarsi di rispettare l'orientamento dei poli (+/-) durante l'installazione delle batterie.
4. Riposizionare il coperchio del vano batterie.
5. Posizionare il sensore entro 30 m (98 ft) di distanza dall'unità principale usando il supporto per tavolo o per parete.

### RICERCA DEL SENSORE

Dopo aver installato le batterie, l'unità principale cercherà automaticamente un nuovo sensore. Il processo di ricerca richiede >3 minuti. Durante il processo di ricerca, l'indicatore RF [  ] lampeggerà. Dopo aver ricevuto il segnale, l'unità principale visualizzerà la temperatura e l'umidità esterne.

Tenere premuto [ CH ] per riavviare la ricezione RF dei dati. In caso di mancata ricezione RF entro 1 ora, sul display lampeggerà "--".

Per avviare manualmente la ricerca di un sensore esterno, tenere premuto [ CH ].

**NOTA:** la portata di trasmissione può variare in base a diversi fattori. Potrebbe essere necessario provare diverse punti di installazione per ottenere i migliori risultati.

## OROLOGIO

### IMPOSTAZIONE AUTOMATICA DELL'OROLOGIO

1. Dopo aver inserito o sostituito le batterie verrà avviata la sincronizzazione RCC. Per avviare manualmente la sincronizzazione RCC, tenere premuto il pulsante [ DOWN ].
2. In caso di modifica manuale dei parametri relativi a data e ora (anno, mese, giorno, ora, minuti, ecc.) dopo la sincronizzazione RCC, l'indicatore RCC [  ] scomparirà dal display.
3. Al termine del processo di sincronizzazione, il simbolo RCC [  ] rimarrà acceso sul display, e la data e l'ora verranno impostate automaticamente. In caso contrario, tenere premuto il pulsante [ DOWN ] per riavviare la sincronizzazione RCC.
4. La sincronizzazione RCC si avvia automaticamente ogni notte tra l'1:00 e le 5:00. La funzione di sincronizzazione automatica si arresta in caso di sincronizzazione avvenuta. In caso di mancata ricezione del segnale RCC, la sincronizzazione verrà ripetuta il giorno successivo.
5. Se l'orologio non si sincronizza automaticamente, sarà necessario impostarlo manualmente.

### IMPOSTAZIONE MANUALE DELL'OROLOGIO

1. Tenere premuto il pulsante [ SET ] per accedere alla modalità di impostazione di data e ora.
2. Il parametro da impostare lampeggerà.
3. Premere il pulsante [ UP ] per diminuire il valore di 1 unità. Tenere premuto il pulsante [ UP ] per aumentare rapidamente il valore.
4. Premere il pulsante [ DOWN ] per diminuire il valore di 1 unità. Tenere premuto il pulsante [ DOWN ] per diminuire rapidamente il valore.
5. Premere il pulsante [ SET ] per confermare l'impostazione e passare al parametro successivo.
6. Sequenza dei parametri: Fuso orario → Settimana lingua → Ora → Minuti → Anno → Mese → Giorno → Formato orario 12/24 ore → Uscita

**NOTA:** Sequenza di impostazione della lingua della settimana: EN → GE → FR → IT → DU SP → DA

7. Se non viene premuto alcun pulsante entro 20

secondi, o se viene premuto il pulsante [ SET ], le impostazioni verranno memorizzate e l'unità uscirà dalla modalità di impostazione.

### IMPOSTAZIONE DELL'UNITÀ DI MISURA °C/°F

Premere il pulsante [ UP ] per selezionare i gradi Celsius (°C) o Fahrenheit (°F).

## SVEGLIA

### IMPOSTAZIONE DELL'ORARIO DELLA SVEGLIA

1. Premere il pulsante [ SET ] per visualizzare l'orario della sveglia.
2. Tenere premuto il pulsante [ SET ] per accedere alla modalità di impostazione della sveglia.
3. Il parametro da impostare lampeggerà.
4. Premere il pulsante [ UP ] o [ DOWN ] per impostare il valore desiderato.
5. Sequenza dei parametri: Ora → Minuti → Uscita
6. Premere il pulsante [ SET ] per confermare l'impostazione e uscire.
7. L'allarme suonerà quando l'impostazione dell'allarme è finito e acceso. La durata della sveglia è di 2 minuti.

### ATTIVAZIONE/DISATTIVAZIONE DELLA SVEGLIA

Premere il pulsante [ SET ] per visualizzare l'orario della sveglia. Premere il pulsante [ UP ] o [ DOWN ] per attivare/disattivare la sveglia.

### POSTICIPO DELLA SVEGLIA

1. All'orario impostato, la sveglia suonerà.
2. Quando la sveglia suona, premere il pulsante [ SNZ / LIGHT ] per posticiparla di 5 minuti.
3. Per arrestare la sveglia, premere qualsiasi pulsante ad eccezione di [ SNZ / LIGHT ].
4. La sveglia suonerà nuovamente il giorno successivo, a meno che non venga disattivata: premere il pulsante [ SET ] per visualizzare l'orario della sveglia, quindi premere il pulsante [ UP ] o [ DOWN ] fino alla disattivazione.

## GIORNO DELLA SETTIMANA

Sono visualizzate le prime due lettere.

DO LU MA ME GI VE SA

## TEMPERATURA E UMIDITÀ

La temperatura interna è sempre visualizzata al centro del display, sotto l'orologio. Per visualizzare la temperatura esterna è possibile collegare fino a 3 sensori esterni all'unità principale.

## VALORI MASSIMI E MINIMI

1. Premere [ MAX/MIN ] per visualizzare la temperatura massima e minima.
2. Sequenza dei parametri: Valori correnti > MAX (valori massimi) > MIN (valori minimi)
3. Durante la visualizzazione dei valori massimi e minimi, tenere premuto [ MAX/MIN ] per eliminarli dalla memoria.

## ANDAMENTO DELLE TEMPERATURE

Quando la temperatura sale di 1°C / 2°F, sul display apparirà l'indicatore [ ↗ ] (freccia verso l'alto). Quando la temperatura scende di 1°C / 2°F, sul display apparirà l'indicatore [ ↘ ] (freccia verso il basso).

**NOTA:** l'andamento confronta i dati correnti con i dati misurati 3 ore prima. I dati vengono rilevati ogni 30 minuti.

## PREVISIONI METEO

Questa unità visualizza le condizioni atmosferiche delle 12 ore seguenti in base ai valore misurati. Sono disponibili 6 tipi di previsioni meteo.

SIMBOLO	DESCRIZIONE
	Soleggiato
	Parzialmente soleggiato
	Nuvoloso
	Pioggia
	Temporali
	Neve

## RETROILLUMINAZIONE

Quando l'unità è alimentata a batterie, premere [ SNZ / LIGHT ] per attivare la retroilluminazione al livello ALTO per 10 secondi.

Dopo aver collegato l'unità all'adattatore, la retroilluminazione si attiverà automaticamente al livello ALTO. Premere [ SNZ / LIGHT ] per regolare il livello di luminosità: ALTO → BASSO → SPENTO → ALTO

## SPECIFICHE TECNICHE

### UNITÀ PRINCIPALE

#### Dimensioni

141 x 21 x 124 mm(L x P x H)

#### Peso

230 g (batterie escluse)

#### Alimentazione

Adattatore CC 5 V 150 mA

3 batterie AAA (LR03) da 1,5 V

### TEMPERATURA

#### Gamma di temperature interne

Da 0°C a +50°C (da 32°F a 122°F)

#### Gamma di temperature esterne

Da -40 °C a +70 °C (da -40 °F a 158 °F)

### UMIDITÀ:

#### Gamma di umidità interna/esterna

20% - 99% RH

## SENSORE ESTERNO

#### Dimensioni

50 x 25 x 95 mm (L x P x H)

#### Peso

45 g (batterie escluse)

#### Portata di trasmissione

30 m (98 ft)

#### Intervallo di temperature

Da -40 °C a +70 °C (da -40 °F a 158 °F)

#### Frequenza del segnale

433 MHz

#### Potenza di trasmissione max

Inferiore a 10 mW

#### Alimentazione

2 batterie AAA (LR03) da 1,5 V

## DICHIARAZIONE DI CONFORMITÀ CE



Con la presente Explore Scientific GmbH dichiara che il tipo di apparecchiatura identificato con il codice WSH4005 è conforme alla direttiva 2014/53/UE. Il testo integrale della dichiarazione di conformità UE è disponibile all'indirizzo Internet: [www.bresser.de/download/WSH4005/CE/WSH4005\\_CE.pdf](http://www.bresser.de/download/WSH4005/CE/WSH4005_CE.pdf)

## ISTRUZIONI PER LA PULIZIA

- Rimuovere le batterie prima della pulizia.
- Usare esclusivamente un panno asciutto per pulire le superfici esterne dell'apparecchio. Per evitare di danneggiare i componenti elettronici, non usare detergenti liquidi.
- Proteggere l'apparecchio da polvere e umidità.

## SMALTIMENTO



Smaltire correttamente i materiali di imballaggio in base al tipo, ad esempio carta o cartone. Contattare il servizio di raccolta dei rifiuti o l'autorità competente per informazioni sul corretto smaltimento.



Non smaltire gli apparecchi elettronici nei rifiuti domestici. Ai sensi della direttiva 2002/96/CE del Parlamento europeo sullo smaltimento di apparecchiature elettriche ed elettroniche, così come recepita nelle legislazioni locali, i dispositivi elettronici usati devono essere smaltiti separatamente e riciclati nel rispetto dell'ambiente.



Ai sensi delle normative sulle batterie standard e ricaricabili, il loro smaltimento nei rifiuti domestici è espressamente vietato.

Assicurarsi di smaltire le batterie usate conformemente alle normative in vigore: portarle presso gli appositi punti di raccolta o consegnarle al rivenditore. Il loro smaltimento nei rifiuti domestici viola la direttiva sulle batterie. Le batterie contenenti sostanze tossiche sono contrassegnate da un simbolo chimico.



Cd



Hg



Pb

- <sup>1</sup> Batteria contenente cadmio
- <sup>2</sup> Batteria contenente mercurio
- <sup>3</sup> Batteria contenente piombo

## GARANZIA E ASSISTENZA

La durata regolare della garanzia è di 5 anni e decorre dalla data dell'acquisto. Le condizioni complete di garanzia e le informazioni sull'estensione di garanzia e i servizi di assistenza sono visibili al sito:  
[www.bresser.de/warranty\\_terms](http://www.bresser.de/warranty_terms).

Se si desidera ricevere istruzioni particolareggiate su questo prodotto in una lingua specifica, accedere al sito Web del Produttore servendosi del collegamento sottostante (codice QR) per le versioni disponibili.

In alternativa, è possibile inviare un'e-mail a [manuals@bresser.de](mailto:manuals@bresser.de) o lasciare un messaggio al numero +49 (0) 28 72 - 80 74-220\*. È importante comunicare sempre il proprio nome, l'indirizzo esatto, un numero di telefono valido e un indirizzo e-mail, nonché il codice e il nome dell'articolo.

\*Addebito della chiamata alle tariffe locali in vigore in Germania (l'importo che verrà addebitato per telefonata dipenderà dalle tariffe applicate dal proprio operatore telefonico). Le chiamate dall'estero comportano costi maggiori.



### DOWNLOAD DEL MANUALE:

[www.bresser.de/download/WSH4005](http://www.bresser.de/download/WSH4005)



## ÜBER DIESER ANLEITUNG



Diese Betriebsanleitung ist als Bestandteil des Gerätes zu betrachten. Bitte lesen Sie vor der Nutzung des Geräts die Sicherheitshinweise und die Bedienungsanleitung aufmerksam durch. Bewahren Sie diese Bedienungsanleitung für die erneute Verwendung zu einem späteren Zeitpunkt auf. Bei Verkauf oder Weitergabe des Gerätes ist die Bedienungsanleitung an den nachfolgenden Besitzer/Benutzer des Produkts weiterzugeben. Das Gerät ist nur für den Betrieb in Innenräumen bestimmt!



### ALLGEMEINE WARNHINWEISE

- **GEFAHR eines STROMSCHLAGS!** – Dieses Gerät beinhaltet Elektronikteile. Die Nutzung darf nur erfolgen, wie in der Anleitung beschrieben, andernfalls besteht die GEFAHR eines STROMSCHLAGS!
- **ERSTICKUNGSGEFAHR!** – Kinder sollten das Gerät nur unter Aufsicht benutzen. Verpackungsmaterialien (Plastiktüten, Gummibänder, etc.) von Kindern fernhalten! Es besteht ERSTICKUNGSGEFAHR!
- **VERÄTZUNGSGEFAHR!** – Batterien außer Reichweite von Kindern aufbewahren! Achten Sie beim Einlegen der Batterie auf die richtige Polung. Ausgelaufene Batteriesäure kann zu Verätzungen führen! Vermeiden Sie den Kontakt von Batteriesäure mit Haut, Augen und Schleimhäuten. Spülen Sie bei Kontakt mit der Säure die betroffenen Stellen sofort mit reichlich klarem Wasser ab und suchen Sie einen Arzt auf.

- **BRAND-/EXPLOSIONSGEFAHR!** – Setzen Sie das Gerät keinen hohen Temperaturen aus. Benutzen Sie nur die empfohlenen Batterien. Gerät und Batterien nicht kurzschließen oder ins Feuer werfen! Durch übermäßige Hitze und unsachgemäße Handhabung können Kurzschlüsse, Brände und sogar Explosionen ausgelöst werden!
- Bauen Sie das Gerät nicht auseinander! Wenden Sie sich im Falle eines Defekts bitte an Ihren Fachhändler. Er nimmt mit dem Service-Center Kontakt auf und kann das Gerät ggf. zur Reparatur einschicken.
- Benutzen Sie nur die empfohlenen Batterien. Ersetzen Sie schwache oder verbrauchte Batterien immer durch einen komplett neuen Satz Batterien mit voller Kapazität. Verwenden Sie keine Batterien unterschiedlicher Marken, Typen oder unterschiedlich hoher Kapazität. Entfernen Sie die Batterien aus dem Gerät, wenn es längere Zeit nicht benutzt wird!

### LIEFERUMFANG

Wetterstation, 3x Außensender (ST1004H),  
Bedienungsanleitung, DC 5 V 150 mA Netzteil,  
9x AAA Batterien

### VOR DEM GEBRAUCH

- Wir empfehlen die Verwendung von Alkali-Mangan-Batterien. Bei Temperaturen, die regelmäßig unter 0°C (32°F) fallen, empfehlen wir Lithiumbatterien.
- Verwenden Sie nach Möglichkeit keine Wiederaufladbaren Batterien. (Wiederaufladbare Batterien können auf Dauer die Leistungsanforderungen nicht erfüllen.)
- Legen Sie vor dem ersten Gebrauch die Batterien ein und achten Sie dabei auf die korrekte Polarität im Batteriefach. 3x AAA Für die Wetterstation werden Batterien benötigt Für jeden Außenbereich sind 2 AAA-Batterien erforderlich Sensor.



# PRODUKTÜBERSICHT

1. [SNZ / LIGHT]: Drücken zum Aktivieren und Einstellen der Hintergrundbeleuchtung oder Aktivieren der Schlummerfunktion (Snooze), um den Alarmton 5 Minuten lang zu unterbrechen.
2. [ UP ]: Im Normalmodus drücken zur Auswahl von °C oder °F. Im Einstellmodus den angezeigten Wert durch Drücken von [ UP ] um eine Einheit erhöhen oder Taste gedrückt halten für schnellen Vorlauf.
3. [ DOWN ]: Im Normalmodus drücken zur Auswahl des DCF-Empfangsmodus. Im Einstellmodus den angezeigten Wert durch Drücken von [ DOWN ] um eine Einheit verringern oder Taste gedrückt halten für schnellen Rücklauf.
4. [ CH ]: Gedrückt halten, um den angezeigten Kanal zu löschen.
5. [ SET ]: Im Normalmodus drücken zur Anzeige der Weckzeit, dann [ SET ] gedrückt halten zur Einstellung der Weckzeit. Im Zeitanzeigemodus [ SET ] gedrückt halten zur Einstellung der Uhrzeit und des Datums.
6. [ MAX/MIN ]: Einmal drücken zur Anzeige der Max./Min.-Temperatur und der Luftfeuchtigkeit. Bei Anzeige der Max./Min.-Werte [ MAX/MIN ] gedrückt halten, um die Werte zurückzustellen.
7. Aufhängevorrichtung.
8. Batteriefach.
9. Tischständer.

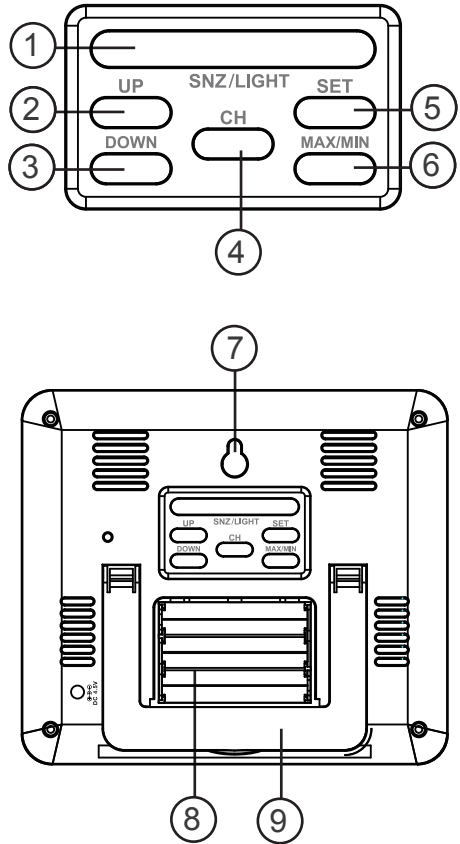

# AUSSENSENSOR



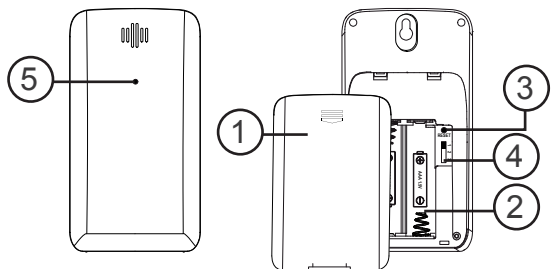

1. Batteriefachdeckel.
2. Batteriefach.
3. RESET-Taste  
(Alle Einstellungen zurücksetzen).
4. Kanalschalter.
5. Datenübertragungsleuchte



TASTE		SNZ/LIGHT	UP	DOWN	CH	SET	MAX/MIN
MODUS							
Standard-Modus	drücken	Hintergrundbeleuchtung einschalten. SNOOZE (Schlummern), wenn Alarmton ertönt.	°C oder °F auswählen.	_____	_____	Weckzeit anzeigen.	Max./Min.-Temperatur anzeigen.
	gedrückt halten	_____	_____	DCF-Empfang beginnen oder beenden.	Angezeigten Kanal löschen.	Einstellmodus aufrufen.	Max./Min.-Werte bei Anzeige zurücksetzen.
Zeiteinstellungs-Modus	drücken	_____	Verringern	Erhöhen	_____	Einstellung bestätigen	_____
	gedrückt halten	_____	Schneller Rücklauf	Schneller Vorlauf	_____	_____	_____
Alarmeinstellungs-Modus	drücken	_____	Verringern	Erhöhen	_____	Einstellung bestätigen	_____
	gedrückt halten	_____	Schneller Rücklauf	Schneller Vorlauf	_____	_____	_____

## LCD-ANZEIGE

1. Wettervorhersage
2. Uhrzeit/Weckzeit und Kalender
3. Innentemperatur und Luftfeuchtigkeit
4. Außentemperatur und Luftfeuchtigkeit

- [  ] Alarm
- [  ] DCF-Empfangssymbol
- [  ] Verlaufssymbol
- [  ] Symbol für niedrigen Batteriestand
- [  ] Funkempfangssymbol

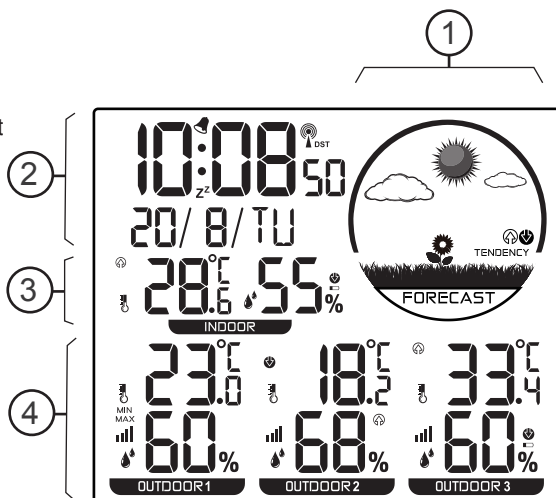

## ERSTE SCHRITTE

### BATTERIEN EINLEGEN

1. Nehmen Sie den Batteriefachdeckel auf der Rückseite ab.
2. Legen Sie 3 AAA-Batterien (LR03 – 1,5 V) ein. Achten Sie beim Einlegen der Batterien auf die richtige Polung (+/-).
3. Schließen Sie das Batteriefach wieder.

**HINWEIS:** Wechseln Sie die Batterien, wenn das Symbol [  ] angezeigt wird oder das Display nur noch schwach leuchtet.

### AUSSENSENSOR

Die Wetterstation kann Daten von bis zu 3 Außensendern empfangen. Im Lieferumfang sind 3 Sender enthalten.

1. Nehmen Sie den Batteriefachdeckel auf der Rückseite ab.
2. Wählen Sie einen Kanal aus.
3. Legen Sie 2 AAA-Batterien (LR03 – 1,5 V) ein. Achten Sie beim Einlegen der Batterien auf die richtige Polung (+/-).
4. Schließen Sie das Batteriefach wieder.
5. Platzieren Sie den Außensender mit dem Tischständer oder der Aufhängevorrichtung in höchstens 30 m Entfernung von der Basisstation.

### SENDERSUCHE:

Nach dem Einlegen der Batterien sucht die Basisstation automatisch nach einem neuen Sender. Der Empfangsvorgang dauert 3 Minuten. Während dieses Empfangsvorgangs blinkt das Antennensymbol [  ]. Nach Empfang des Signals übermittelnder Außensender gleichzeitig die Außentemperatur und die Luftfeuchtigkeit.

Halten Sie die Taste [ CH ] gedrückt, um die Funkkanäle erneut zu registrieren.

Falls länger als 1 Stunde kein Sendersignal empfangen wird, blinkt auf der Anzeige "--.-". Halten Sie [ CH ] gedrückt, um manuell eine Außensendersuche einzuleiten.

**HINWEIS:** Die Sendereichweite hängt von verschiedenen Faktoren ab. Probieren Sie gegebenenfalls mehrere Aufstellorte aus, um beste Ergebnisse zu erzielen.

## UHRZEIT

### EMPFANG DER UHRZEIT

1. Wenn Sie die Batterien einlegen oder wechseln, versucht die Uhr, das DCF-Signal zu empfangen. Halten Sie die Taste [ DOWN ] gedrückt, um das DCF-Signal manuell zu suchen.
2. Wenn die Uhr das DCF-Signal empfängt und Sie die Einstellungen (wie Jahr, Monat, Wochentag, Stunde, Minute usw.) manuell ändern, verschwindet das DCF-Empfangssymbol [  ] automatisch.
3. Bei erfolgreichem Empfang des DCF-Signals wird das DCF-Empfangssymbol [  ] auf dem Display angezeigt, und das Datum und die Uhrzeit werden automatisch eingestellt. Ist kein Empfang möglich, können Sie einen erneuten Empfangsversuch starten, indem Sie die Taste [ DOWN ] gedrückt halten.
4. Der DCF-Signalempfang findet automatisch jeden Tag von 1:00 Uhr bis 5:00 Uhr morgens statt. Bei erfolgreichem Empfang wird die automatische Empfangsfunktion beendet. Falls das DCF-Signal nicht empfangen wird, finden weitere Empfangsversuche am nächsten Tag statt.
5. Falls die Uhr das Signal nicht empfangen kann, müssen Sie die Uhrzeit manuell einstellen.

### UHRZEIT UND KALENDER MANUELL EINSTELLEN

1. Halten Sie die Taste [ SET ] gedrückt, um in den Einstellmodus für die Uhrzeit und das Datum zu gelangen.
2. Der einzustellende Wert blinkt.
3. Durch einmaliges Drücken der Taste [ UP ] wird der Wert um 1 erhöht. Wenn Sie die Taste [ UP ] gedrückt halten, wird der Wert im Schnelllauf erhöht.
4. Durch einmaliges Drücken der Taste [ DOWN ] wird der Wert um 1 verringert. Wenn Sie die Taste [ DOWN ] gedrückt halten, wird der Wert im Schnelllauf verringert.
5. Drücken Sie die Taste [ SET ], um die Einstellung zu bestätigen und zum nächsten Wert zu springen.
6. Reihenfolge der einzustellenden Werte: Zeitzone → Wochensprache → Stunde → Minute → Jahr → Monat → Tag 12/24HR → Einstellmodus verlassen

**HINWEIS:** Reihenfolge der Wochenspracheneinstellung: EN → GE → FR → IT → DU → SP → DA

7. Wenn 20 Sekunden lang keine Taste gedrückt wird oder wenn Sie die Taste [ SET ] drücken, wird die Einstellung gespeichert und der Einstellmodus verlassen.

## °C/°F-EINSTELLUNG

Drücken Sie die Taste [ UP ], um zwischen Celsius (°C) oder Fahrenheit (°F) auszuwählen.

## ALARM

### WECKZEIT EINSTELLEN

1. Drücken Sie [ SET ], um die Weckzeit anzuzeigen.
2. Halten Sie die Taste [ SET ] gedrückt, um den Einstellmodus für die Weckzeit aufzurufen.
3. Der einzustellende Wert blinkt.
4. Drücken Sie die Taste [ UP ] oder [ DOWN ], um die gewünschte Weckzeit einzustellen.
5. Reihenfolge der einzustellenden Werte: Stunde → Minute → Einstellmodus verlassen
6. Drücken Sie die Taste [ SET ], um die Einstellung zu bestätigen und den Einstellmodus zu verlassen.
7. Der Alarm ertönt, wenn die Alarmeinstellung abgeschlossen und eingeschaltet ist. Der Alarm ertönt 2 Minuten lang.

### ALARMFUNKTION EIN-/AUSSCHALTEN

Drücken Sie [ SET ], um die Weckzeit anzuzeigen. Drücken Sie die Taste [ UP ] oder [ DOWN ], um die Alarmfunktion ein-/auszuschalten.

### SCHLUMMERFUNKTION

1. Zur eingestellten Weckzeit ertönt der Alarmton.
2. Wenn der Alarmton ertönt, können Sie den Alarm durch Drücken der Taste [ SNZ / LIGHT ] für 5 Minuten unterbrechen.
3. Drücken Sie eine beliebige andere Taste außer [ SNZ / LIGHT ], um den Alarm zu beenden.
4. Der Alarm aktiviert sich danach erneut zur gleichen Weckzeit, sofern die Alarmfunktion nicht ausgeschaltet wird. Zum Ausschalten der Funktion drücken Sie zuerst die Taste [ SET ], damit die Weckzeit angezeigt wird, und dann zum Ausschalten des Alarms die Taste [ UP ] oder [ DOWN ].

## ANZEIGE DES WOCHENTAGS

Es werden die ersten beiden Buchstaben angezeigt.

SO MO DI MI DO FR SA

Die Innentemperatur wird immer in der Mitte des Displays unterhalb der Uhrzeit angezeigt. Zum Empfang der Außentemperatur können Sie bis zu 3 Außensender mit der Basisstation verbinden.

## MANUELLE MESSWERTANZEIGE

1. Drücken Sie die Taste [ MAX/MIN ], um die maximale und minimale Temperatur anzuzeigen.
2. Anzeigereihenfolge: Aktuelle Werte > MAX (Höchstwerte) > MIN (Tiefstwerte)
3. Halten Sie bei der Anzeige der Höchst- oder Tiefstwerte die Taste [ MAX/MIN ] gedrückt, um alle gespeicherten Werte zu löschen.

## TEMPERATURVERLAUFSANZEIGE







Wenn die Temperatur um 1°C / 2°F steigt, erscheint das Pfeil-nach-oben-Symbol [ ↗ ].

Wenn die Temperatur um 1°C / 2°F fällt, erscheint das Pfeil-nach-unten-Symbol [ ↘ ].

**HINWEIS:** Die Verlaufsfunktion vergleicht den aktuellen Wert mit dem 3 Stunden zuvor gemessenen Wert. Die Werte werden alle 30 Minuten aufgezeichnet.

## WETTERVORHERSAGE

Dieses Gerät berechnet auf der Grundlage der Messwerte eine Wettervorhersage für die nächsten 12 Stunden. Es unterscheidet zwischen 6 Wettersymbolen.

SYMBOL	BEDEUTUNG
	Sonnig
	Teilweise bewölkt
	Bedeckt
	Regen
	Sturm
	Schnee

## HINTERGRUNDBELEUCHTUNG

Drücken Sie im Batteriebetrieb die Taste [ SNZ / LIGHT ], um die Hintergrundbeleuchtung 10 Sekunden lang mit der Helligkeitsstufe HIGH zu aktivieren.

Beim Betrieb mit dem Netzteil wird die Hintergrundbeleuchtung mit der Helligkeitsstufe HIGH aktiviert. Durch Drücken der Taste [ SNZ / LIGHT ] können Sie die Helligkeit der Hintergrundbeleuchtung einstellen:  
HIGH → LOW → OFF → HIGH

## TECHNISCHE DATEN

### BASISSTATION:

#### Abmessungen

141 x 21 x 124 mm (L x B x H)

#### Gewicht

230 g (Ohne Batterien)

#### Spannungsversorgung:

Netzteil: DC 5V 150 mA

Batterien: 3x AAA (LR03) 1,5 V

### TEMPERATUR:

#### Temperaturmessbereich innen:

0 °C bis +50 °C (32 °F bis 122 °F)

#### Temperaturmessbereich außen:

-40 °C bis +70 °C (-40 °F bis 158 °F)

### LUFTFEUCHTIGKEIT:

#### Messbereich Luftfeuchtigkeit innen/außen:

20 % - 99 % rF

## AUSSENSENSOR:

#### Abmessungen:

50 x 25 x 95 mm(L x B x H)

#### Gewicht:

45 g (Ohne Batterien)

#### Funksignal-Übertragungsbereich:

30 m (98 ft)

#### Temperaturbereich:

-40 °C bis +70 °C (-40 °F bis 158 °F)

#### Übertragungsfrequenz:

433 MHz

#### Maximale Sendeleistung:

10mW

#### Spannungsversorgung:

Batterien: 2x AAA (LR03) 1,5 V

## EG-KONFORMITÄTSERKLÄRUNG

 Hiermit erklärt die Explore Scientific GmbH, dass der Gerätetyp mit der Artikelnummer: WSH4005 der folgenden Richtlinie entspricht: 2014/53/EU. Der vollständige Text der EG-Konformitätserklärung ist unter der folgenden Internetadresse verfügbar:  
[www.bresser.de/download/WSH4005/CE/WSH4005\\_CE.pdf](http://www.bresser.de/download/WSH4005/CE/WSH4005_CE.pdf)

## HINWEISE ZUR REINIGUNG

- Entfernen Sie die Batterien vor der Reinigung.
- Reinigen Sie das Gerät äußerlich nur mit einem trockenen Tuch. Um eine Beschädigung der Elektronik zu vermeiden, verwenden Sie keine Reinigungsflüssigkeit.
- Schützen Sie das Gerät vor Staub und Feuchtigkeit.

## ENTSORGUNG



Entsorgen Sie die Verpackungsmaterialien sortenrein. Beachten Sie bitte bei der Entsorgung des Geräts die aktuellen gesetzlichen Bestimmungen. Informationen zur fachgerechten Entsorgung erhalten Sie bei den kommunalen Entsorgungsdienstleistern oder dem Umweltamt.



Werfen Sie Elektrogeräte nicht in den Hausmüll!

Gemäß der Europäischen Richtlinie 2002/96/EG über Elektro- und Elektronik-Altgeräte und deren Umsetzung in nationales Recht, müssen verbrauchte Elektrogeräte getrennt gesammelt und einer umweltgerechten Wiederverwertung zugeführt werden.



Gemäß den Vorschriften für Batterien und Akkus ist die Entsorgung im normalen Hausmüll ausdrücklich verboten. Bitte entsorgen Sie Ihre gebrauchten Batterien wie gesetzlich vorgeschrieben - an einer lokalen Sammelstelle oder im Einzelhandel. Die Entsorgung über den Hausmüll verstößt gegen die Batterie-Richtlinie. Batterien, die Giftstoffe enthalten, sind mit einem Zeichen und einem chemischen Symbol gekennzeichnet.



Cd



Hg<sup>2</sup>



Pb<sup>3</sup>

- <sup>1</sup> Batterie enthält Cadmium
- <sup>2</sup> Batterie enthält Quecksilber
- <sup>3</sup> Batterien enthalten Blei

## GARANTIE & SERVICE

Die reguläre Garantiezeit beträgt 5 Jahre und beginnt am Tag des Kaufs. Die vollständigen Garantiebedingungen sowie Informationen zu Garantiezeitverlängerung und Serviceleistungen können Sie unter [www.bresser.de/garantiebedingungen](http://www.bresser.de/garantiebedingungen) einsehen.

Sie wünschen eine ausführliche Anleitung zu diesem Produkt in einer bestimmten Sprache? Dann besuchen Sie unsere Website über nachfolgenden Link (QR Code) für verfügbare Versionen.

Alternativ können Sie uns auch eine E-Mail an die Adresse [manuals@bresser.de](mailto:manuals@bresser.de) schicken oder eine Nachricht unter +49 (0) 28 72 – 80 74-220\* hinterlassen. Bitte geben Sie stets Ihren Namen, Ihre genaue Adresse, eine gültige Telefonnummer und E-Mail-Adresse sowie die Artikelnummer und -bezeichnung an.

\*Lokale Rufnummer in Deutschland (Die Höhe der Gebühren je Telefonat ist abhängig vom Tarif Ihres Telefonanbieters); Anrufe aus dem Ausland sind mit höheren Kosten verbunden.



### MANUAL DOWNLOAD:

[www.bresser.de/download/WSH4005](http://www.bresser.de/download/WSH4005)



## À PROPOS DE CE MODE D'EMPLOI



Ce mode d'emploi fait partie intégrante de l'appareil. Veuillez lire les consignes de sécurité et le mode d'emploi attentivement avant utilisation. Conservez ce mode d'emploi pour consultation ultérieure. Lorsque l'appareil est vendu ou donné à un tiers, le mode d'emploi doit être fourni au nouveau propriétaire/utilisateur du produit.



## AVERTISSEMENTS - GÉNÉRALITÉS

- **Risque d'électrocution** – Cet appareil contient des composants électroniques qui fonctionnent via une alimentation électrique (bloc secteur et/ou piles). Les enfants ne peuvent utiliser cet appareil que sous la surveillance d'un adulte. N'utilisez l'appareil que de la façon décrite dans le manuel, autrement vous encourez le risque de subir une électrocution.
- **Risque de suffocation** – Les enfants ne peuvent utiliser cet appareil que sous la surveillance d'un adulte. Veuillez conserver le matériel d'emballage, tel que les sacs en plastiques et les élastiques, hors de portée des enfants, car ces matériaux présentent un risque de suffocation.
- **Risque de brûlure chimique** – Gardez les piles hors de portée des enfants ! Veuillez à insérer les piles correctement. Des piles qui fuient peuvent entraîner des brûlures chimiques. Évitez le contact entre l'acide des piles et la peau, les yeux et les muqueuses. En cas de contact, rincez immédiatement la partie touchée avec beaucoup d'eau et contactez un médecin.

- **Risque d'incendie/explosion** – N'exposez pas l'appareil à des températures élevées. Utilisez uniquement les piles recommandées. Ne court-circuitez pas l'appareil ou les piles et ne les jetez pas au feu. Une chaleur excessive ou une manipulation inappropriée peut entraîner un court-circuit, un incendie ou une explosion.
- Ne démontez pas l'appareil. En cas de dysfonctionnement, contactez votre revendeur. Le revendeur prendra contact avec le service technique et enverra l'appareil pour réparation le cas échéant.
- Utilisez uniquement les piles recommandées. Veuillez toujours remplacer des piles faibles ou usagées par un jeu complet de piles neuves pleinement chargées. N'utilisez pas des piles de marques ou de capacités différentes. Les piles doivent être retirées de l'appareil si celui-ci n'est pas utilisé pendant une période prolongée.

## CONTENU DE LA LIVRAISON

Station météo, 3 capteur extérieur (ST1004H), mode d'emploi, adaptateur CC 5 V 150 mA, 9 piles AAA

## AVANT L'UTILISATION

- Nous vous recommandons d'utiliser des piles alcalines. Si la température passe fréquemment en-dessous de 0°C (32°F), nous vous recommandons d'utiliser des piles au lithium.
- Évitez d'utiliser des piles rechargeables. (Les piles rechargeables ne peuvent pas satisfaire aux spécifications d'alimentation requises.)
- Insérez les piles avant la première utilisation en respectant la polarité dans le compartiment des piles. 3x AAA Des piles sont nécessaires pour la station météo et 2 piles AAA sont nécessaires pour chaque extérieur capteur.

## DESCRIPTION DU PRODUIT

1. Appuyez sur le bouton [ SNZ / LIGHT ] pour activer et régler le rétroéclairage ou pour activer la fonction de répétition et retarder l'alarme de 5 minutes.
2. En affichage normal, appuyez sur le bouton [ UP ] pour choisir entre °C et °F. En mode de réglage, appuyez sur le bouton [ UP ] pour augmenter d'une unité ou maintenez-le appuyé pour augmenter rapidement.
3. En mode d'affichage normal, maintenez le bouton [ DOWN ] appuyé pour lancer ou arrêter la réception du signal radio-piloté. En mode de réglage, appuyez sur le bouton [ DOWN ] pour diminuer d'une unité ou maintenez-le appuyé pour diminuer rapidement.
4. Maintenez le bouton [ CH ] appuyé pour effacer le canal actuel.
5. En affichage normal, appuyez sur le bouton [ SET ] pour afficher l'heure de l'alarme, puis maintenez le bouton [ SET ] appuyé pour passer en mode de réglage de l'alarme. En mode d'affichage de l'horloge, maintenez le bouton [ SET ] appuyé pour passer en mode de réglage de l'heure.
6. Appuyez une fois sur le bouton [ MAX/MIN ] pour vérifier la température et l'humidité max. et min. Lorsque les données max. et min. sont affichées, maintenez le bouton [ MAX/MIN ] appuyé pour effacer toutes les données en mémoire.
7. Support mural.
8. Compartiment des piles.
9. Support de table.

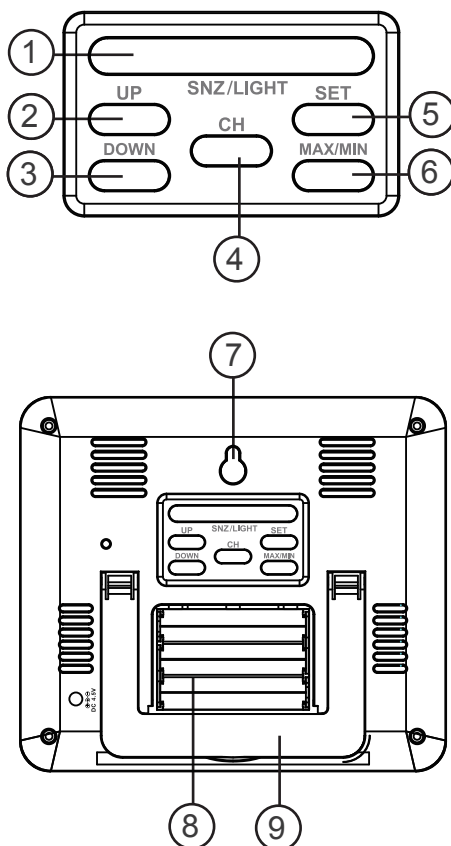

## CAPTEUR EXTÉRIEUR

1. Couvercle du compartiment des piles.
2. Compartiment des piles.
3. Bouton RESET (réinitialiser tous les réglages).
4. Changement de canal.
5. Voyant de transmission de données

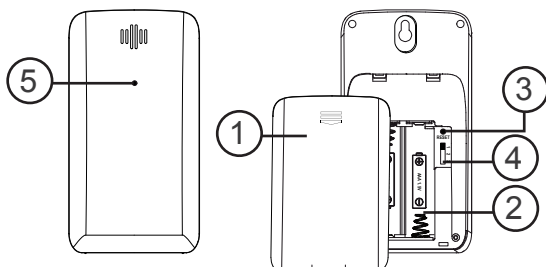







TASTE		SNZ/LIGHT	UP	DOWN	CH	SET	MAX/MIN
MODE							
Mode standard	APPUYER	Activer le rétroéclairage.  Activer la répétition de l'alarme lorsque la sonnerie retentit.	Sélectionner °C ou °F	_____	_____	Vérifier l'heure de l'alarme	Vérifier la température max. et min.
	MAINTENIR APPUYÉ	_____	_____	Lancer ou arrêter la réception du signal radio-piloté	Effacer le canal actuel.	Passer au mode de réglage.	Effacer la mémoire lors de l'affichage des données max. et min.
Mode de réglage de l'heure	APPUYER	_____	Diminuer	Augmenter	_____	Confirmer le réglage	_____
	MAINTENIR APPUYÉ	_____	Diminuer rapidement	Augmenter rapidement	_____	_____	_____
Mode de réglage de l'alarme	APPUYER	_____	Diminuer	Augmenter	_____	Confirmer le réglage	_____
	MAINTENIR APPUYÉ	_____	Diminuer rapidement	Augmenter rapidement	_____	_____	_____

## ÉCRAN LCD

- Affichage des prévisions météo
- Affichage de l'heure/alarme et du calendrier
- Affichage de la température et de l'humidité intérieures
- Affichage de la température et de l'humidité extérieures

- [  ] Alarme
- [  ] Indicateur de signal radio-piloté
- [  ] Indicateur de tendance
- [  ] Indicateur de batterie faible
- [  ] Indicateur RF

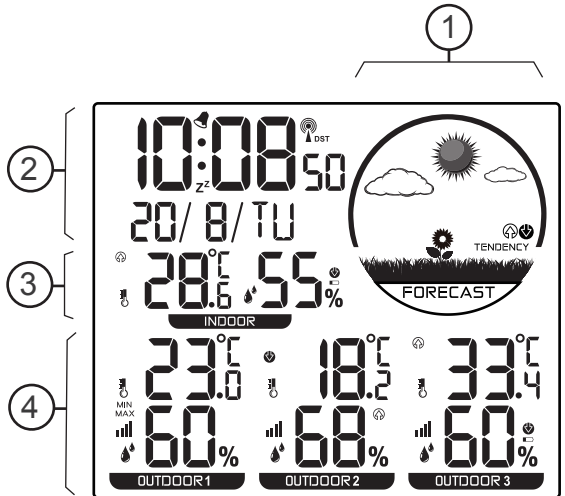

## POUR COMMENCER

### INSERTION DES PILES

1. Retirez le couvercle du compartiment des piles situé au dos.
2. Insérez 3 piles AAA (LR03)/1,5 V. Veillez à respecter la polarité (+/-) des piles.
3. Remettez le couvercle du compartiment à piles.

**REMARQUE :** Remplacez les piles lorsque [  ] apparaît ou l'écran est sombre.

### CAPTEUR EXTÉRIEUR

L'unité principale peut recevoir des données provenant de jusqu'à 3 capteurs extérieurs. 1 capteur est fourni à la livraison.

1. Retirez le couvercle du compartiment des piles situé au dos.
2. Sélectionnez un canal.
3. Insérez 2 piles AAA (LR03)/1,5 V. Veillez à respecter la polarité (+/-) des piles.
4. Remettez le couvercle du compartiment à piles.
5. Placez le capteur à moins de 30 mètres de l'unité principale en le montant sur le support de table ou au mur.

### POUR RECHERCHER UN CAPTEUR :

L'unité principale va automatiquement chercher un nouveau capteur une fois les piles mises en place. Le processus de réception dure 3 minutes. Au cours du processus de réception, l'icône en forme d'antenne [  ] clignote. Une fois le signal reçu, l'unité principale recevra la température et l'humidité extérieures en même temps.

Maintenez le bouton [ CH ] appuyé pour réenregistrer les données RF.

Si l'enregistrement RF échoue ou est manqué pendant plus d'1 heure, "--" sera affiché et clignotera. Pour lancer manuellement la recherche d'un capteur extérieur, maintenez le bouton [ CH ] appuyé.

**REMARQUE :** La portée de transmission peut varier selon de nombreux facteurs. Vous devrez effectuer des tests à partir de différents endroits pour obtenir les meilleurs résultats.

## HORLOGE

### RÉCEPTION DE L'HORLOGE

1. Lorsque vous insérez ou remplacez les piles, la réception du signal radio-piloté est lancée. Pour lancer manuellement la réception du signal, maintenez le bouton [ DOWN ] appuyé.
2. Après réception du signal, si vous changez les réglages d'affichage pertinents (comme l'année, le mois, le jour, les heures, les minutes, etc.), le symbole de réception du signal [  ] disparaîtra automatiquement.
3. Si le processus de réception du signal aboutit, l'icône complète du signal radio-piloté [  ] s'affiche à l'écran et la date et l'heure se réglent automatiquement. En cas d'échec, maintenez le bouton [ DOWN ] appuyé pour relancer la réception du signal.
4. La réception du signal se lance automatiquement entre 1 h 00 et 5 h 00 toutes les nuits. La fonction de réception automatique s'arrête dès lors que cette dernière aboutit. Si le signal n'est pas reçu, une autre tentative sera effectuée le jour suivant.
5. Si l'appareil ne reçoit toujours pas le signal, réglez l'heure manuellement.

### RÉGLAGE MANUEL DE L'HORLOGE

1. Maintenez le bouton [ SET ] appuyé pour entrer en mode de réglage de l'heure et de la date.
2. Le paramètre de réglage clignote.
3. Appuyez une fois sur le bouton [ UP ], le chiffre augmente d'1 unité. Maintenez le bouton [ UP ] appuyé, les chiffres augmentent rapidement.
4. Appuyez une fois sur le bouton [ DOWN ], le chiffre diminue d'1 unité. Maintenez le bouton [ DOWN ] appuyé, les chiffres diminuent rapidement.
5. Appuyez sur le bouton [ SET ] pour confirmer le réglage et passer au paramètre suivant.
6. Séquence de réglage : Fuseau horaire → Semaine langue → Heure → Minute → Année → Mois → Jour → 12/24 h → Quitter

**REMARQUE :** Ordre de réglage de la langue de la semaine: EN → GE → FR → IT → DU → SP → DA

7. Si aucun bouton n'est activé pendant 20 secondes ou si vous appuyez sur le bouton [ SET ], le réglage sera enregistré et l'appareil sortira du mode de réglage.

### RÉGLAGE °C/°F

Appuyez sur le bouton [ UP ] pour basculer entre degrés Celsius (°C) et degrés Fahrenheit (°F).

# ALARME

## CONFIGURATION/RÉGLAGE DE L'HEURE DE L'ALARME

1. Appuyez sur le bouton [ SET ] pour afficher l'heure de l'alarme.
2. Maintenez le bouton [ SET ] appuyé pour passer au mode de réglage de l'alarme.
3. Le paramètre de réglage clignote.
4. Appuyez sur le bouton [ UP ] or [ DOWN ] pour sélectionner le réglage souhaité.
5. Séquence de réglage : Heures → Minutes → Retour
6. Appuyez sur le bouton [ SET ] pour confirmer le réglage et quitter.
7. L'alarme retentit lorsque le réglage de l'alarme est terminé et activé. La durée de l'alarme est de 2 minutes.

## ACTIVATION/DÉSACTIVATION DE L'ALARME

Appuyez sur le bouton [ SET ] pour afficher l'heure de l'alarme. Appuyez sur le bouton [ UP ] ou [ DOWN ] pour activer/désactiver l'alarme.

## FONCTION DE RÉPÉTITION (SNOOZE)

1. À l'heure définie, la sonnerie de l'alarme retentit.
2. Au cours de la sonnerie, appuyez sur le bouton [ SNZ / LIGHT ] pour retarder l'alarme de 5 minutes.
3. Pour arrêter l'alarme, appuyez n'importe quel bouton, à part [ SNZ / LIGHT ].
4. L'alarme sonnera à nouveau à la prochaine heure d'alarme prévue, sauf si vous avez d'abord désactivé la fonction d'alarme en appuyant sur le bouton [ SET ] pour afficher l'alarme, puis à nouveau sur le bouton [ UP ] ou [ DOWN ] jusqu'à ce qu'elle soit désactivée.

## AFFICHAGE DE LA SEMAINE

Les deux premières lettres des jours sont affichées.

DI LU MA ME JE VE SA

## TEMPÉRATURE ET HUMIDITÉ

La température intérieure est toujours affichée au centre de l'écran, sous l'heure. Pour obtenir la température extérieure, vous pouvez connecter jusqu'à 3 capteurs extérieurs à l'unité principale.

## AFFICHAGE MANUEL DES DONNÉES

1. Appuyez sur le bouton [ MAX/MIN ] pour afficher la température max. et min.

2. Séquence d'affichage : Valeurs actuelles > MAX (valeurs maximales) > MIN (valeurs minimales)
3. Lors de l'affichage des valeurs maximales ou minimales, maintenez le bouton [ MAX/MIN ] appuyé pour effacer toutes les valeurs enregistrées.

## INDICATION DES TENDANCES DE TEMPÉRATURE







Lorsque la température augmente de 1 °C / 2 °F, l'icône de flèche pointant vers le haut [  ] apparaît.

Lorsque la température tombe de 1 °C / 2 °F, l'icône de flèche pointant vers le bas [  ] apparaît.

REMARQUE : La tendance compare les données actuelles aux données mesurées 3 heures auparavant. Les données sont enregistrées toutes les 30 minutes.

## PRÉVISIONS MÉTÉO

Cet appareil détermine les prévisions météo pour les 12 prochaines heures en fonction des valeurs mesurées. Il possède 6 types de prévisions météo dynamiques.

ICÔNE	DESCRIPTION
	Ensoleillé
	Partiellement ensoleillé
	Nuageux
	Pluvieux
	Orageux
	Neigeux

## RÉTROÉCLAIRAGE

Lorsque l'appareil est alimenté par piles, appuyez sur le bouton [ SNZ / LIGHT ] pour activer le rétroéclairage pendant 10 secondes avec une luminosité ÉLEVÉE.

Lorsque l'appareil est alimenté via l'adaptateur, branchez l'adaptateur pour activer le rétroéclairage avec une luminosité ÉLEVÉE. Appuyez sur le bouton [ SNZ / LIGHT ] pour régler la luminosité du rétroéclairage : ÉLEVÉE → BASSE → DÉSACTIVÉE → ÉLEVÉE

## SPÉCIFICATIONS

### UNITÉ PRINCIPALE :

#### Dimensions

141 x 21 x 124 mm (L x l x h)

#### Poids

230 g (sans les piles)

#### Alimentation :

Adaptateur CC 5 V, 150 mA  
3 piles AAA (LR03) 1,5 V

### TEMPÉRATURE :

#### Plage d'affichage de la température intérieure :

0 °C à +50 °C (32 °F à 122 °F)

#### Plage d'affichage de la température extérieure :

-40 °C à +70 °C (-40 °F à 158 °F)

### HUMIDITÉ :

#### Plage d'humidité intérieure/extérieure :

20 % - 99 % Humidité relative

## CAPTEUR EXTÉRIEUR :

#### Dimensions :

50 x 25 x 95 mm(L x l x h)

#### Poids :

45 g (sans les piles)

#### Portée de transmission :

30 m (98 ft)

#### Plage de température :

-40 °C à +70 °C (-40 °F à 158 °F)

#### Fréquence du signal :

433 MHz

#### Puissance de transmission maximale :

moins de 10 mW

#### Alimentation :

2 piles AAA (LR03) 1,5 V

## DÉCLARATION DE CONFORMITÉ CE

 Par la présente, Explore Scientific GmbH déclare que le type d'appareil de numéro de pièce : WSH4005 satisfait à la Directive : 2014/53/UE. L'intégralité de la déclaration de conformité UE est disponible à l'adresse internet suivante :

[www.bresser.de/download/WSH4005/CE/WSH4005\\_CE.pdf](http://www.bresser.de/download/WSH4005/CE/WSH4005_CE.pdf)

## REMARQUES SUR LE NETTOYAGE

- Retirez les piles avant le nettoyage.
- Utilisez uniquement un chiffon sec pour nettoyer l'extérieur de l'appareil. Pour éviter d'endommager les composants électroniques, n'utilisez pas de liquide de nettoyage.
- Protégez l'appareil contre la poussière et l'humidité.

## ÉLIMINATION

 Éliminez les matériaux d'emballage correctement en fonction de leur type, tels que le papier ou le carton. Prenez contact avec votre service de collecte des déchets ou une autorité environnementale pour obtenir des informations sur une élimination appropriée.

 Ne jetez pas les appareils électroniques avec les ordures ménagères ! Conformément à la directive 2002/96/CE du Parlement européen relative aux déchets d'équipements électriques et électroniques et son adaptation dans la législation allemande, les appareils électroniques usagés doivent faire l'objet d'une collecte séparée et doivent être recyclés dans le respect de l'environnement.

 Conformément aux réglementations sur les piles et les piles rechargeables, il est formellement interdit de jeter les piles dans les ordures ménagères. Veuillez à éliminer vos piles usagées tel qu'exigé par la loi : à un point de collecte local ou auprès d'un revendeur. Jeter les piles avec les ordures ménagères enfreint la Directive relative aux piles. Les piles qui contiennent des toxines sont marquées avec un signe et un symbole chimique.



- 1 pile contenant du cadmium
- 2 pile contenant du mercure
- 3 pile contenant du plomb

## GARANTIE & RÉPARATION

La durée normale de la garantie est de 5 ans à compter du jour de l'achat. Vous pouvez consulter l'intégralité des conditions de garantie ainsi que les informations concernant la prolongation de la garantie et les prestations de service sur [www.bresser.de/warranty\\_terms](http://www.bresser.de/warranty_terms).

Souhaitez-vous obtenir un mode d'emploi détaillé pour ce produit dans une autre langue ? Rendez-vous sur notre site internet via le lien ci-dessous (code QR) pour découvrir les versions disponibles.

Alternativement vous pouvez également envoyer un email à l'adresse [manuals@bresser.de](mailto:manuals@bresser.de) ou laisser un message au numéro +49 (0) 28 72 – 80 74-220\*. Veuillez toujours indiquer votre nom, votre adresse, un numéro de téléphone valide et une adresse email, ainsi que le numéro et le nom de l'article.

\*Numéro facturé au tarif local en Allemagne (le prix à payer par appel téléphonique dépend de votre opérateur) ; les appels passés depuis l'étranger impliquent des frais supplémentaires.

Sous réserve d'erreurs et de modifications techniques.



### MANUAL DOWNLOAD:

[www.bresser.de/download/WSH4005](http://www.bresser.de/download/WSH4005)



## ACERCA DE ESTE MANUAL DE INSTRUCCIONES



Este manual de instrucciones debe considerarse un componente del aparato. Lea atentamente las instrucciones de seguridad y el manual de instrucciones antes de usar el producto. Guarde estas instrucciones para poder consultarlas en el futuro. Si el aparato se vende o se entrega a otra persona, el manual de instrucciones deberá entregarse al nuevo propietario/usuario del producto. El aparato está destinado únicamente para uso en interiores.



### ADVERTENCIAS GENERALES

- **Riesgo de descarga eléctrica** – Este aparato contiene componentes electrónicos que funcionan mediante alimentación por cable o pilas. Los niños sólo deben utilizarlo bajo supervisión de un adulto. Úselo sólo como se describe en el manual, de lo contrario corre el riesgo de descarga eléctrica.
- **Peligro de asfixia** – Los niños sólo deben utilizarlo bajo supervisión de un adulto. Mantenga los materiales de embalaje como las bolsas de plástico y las gomas elásticas fuera del alcance de los niños, ya que estos materiales representan un peligro potencial de asfixia.
- **Riesgo de quemaduras químicas** – ¡Mantenga las pilas fuera del alcance de los niños! Al colocarlas, preste atención a la polaridad. La fuga de ácido de las pilas puede provocar quemaduras químicas. Evite el contacto del ácido de las pilas con la piel, los ojos y las membranas mucosas. En caso de contacto, aclarar inmediatamente la zona afectada con abundante agua y buscar atención médica.

- **Riesgo de incendio/explosión** – No exponga el dispositivo a altas temperaturas. Utilice solamente las pilas recomendadas. No cortocircuite el dispositivo o las pilas, ni las arroje al fuego. El calor excesivo y el manejo inadecuado pueden provocar cortocircuitos, incendios e incluso explosiones.
- No desmonte el aparato. En caso de avería, póngase en contacto con su distribuidor. Este se pondrá en contacto con el servicio técnico y, dado el caso, podrá enviar el aparato a reparación.
- Utilice solamente las pilas recomendadas. Recambie las pilas agotadas o muy usadas por un juego completo de pilas nuevas a plena capacidad. No utilice pilas de marcas o modelos distintos ni de distinto nivel de capacidad. Retire las pilas del aparato si no lo va a usar durante un periodo prolongado de tiempo.

### CONTENIDO DE LA CAJA

Estación meteorológica, sensor exterior (ST1004H), instrucciones de funcionamiento, adaptador CC 5V 150 mA.

### ANTES DE EMPEZAR

- Recomendamos el uso de pilas alcalinas. Si las temperaturas caen regularmente por debajo de 0°C (32°F), recomendamos usar baterías de litio.
- Evite el uso de pilas recargables. (Las pilas recargables no pueden mantener los requisitos de energía correctos.)
- Inserte las pilas antes de usarlas por primera vez, ajustándose a la polaridad del compartimento de las pilas. 3x AAA Se requieren baterías para la estación meteorológica y se requieren 2 pilas AAA para cada exterior sensor.

## VISTA GENERAL DEL PRODUCTO

1. Pulse [ SNZ / LIGHT ] para activar y ajustar la retroiluminación o para activar la función de repetición de alarma y que esta suene al cabo de 5 minutos.
2. En el modo de pantalla normal, presione [ UP ] para seleccionar °C o °F. En el modo de ajuste, presione [UP] para aumentar las unidades una a una y manténgalo presionado para aumentarlas rápidamente.
3. En el modo de pantalla normal, mantenga pulsado [ DOWN ] para iniciar o salir de la recepción de radiocontrol. En el modo de ajuste, presione [DOWN] para disminuir las unidades una a una y manténgalo presionado para disminuirlas rápidamente.
4. Mantenga presionado [ CH ] para borrar el canal en curso.
5. En el modo de pantalla normal, pulse [ SET ] para ver la hora de la alarma, después pulse y mantenga pulsado [ SET ] para entrar en el modo de ajuste de la alarma. En el modo de visualización de la hora, pulse y mantenga pulsado [SET] para entrar en el modo de ajuste de la hora.
6. Pulse una vez [ MAX/MIN ] para comprobar la temperatura máx. y mín, y la humedad. Con la indicación de temperatura máx. y mín. en pantalla, pulse y mantenga pulsado [MAX/MIN] para borrar toda la memoria.
7. Montaje en la pared.
8. Compartimento de las pilas.
9. Soporte de sobremesa.

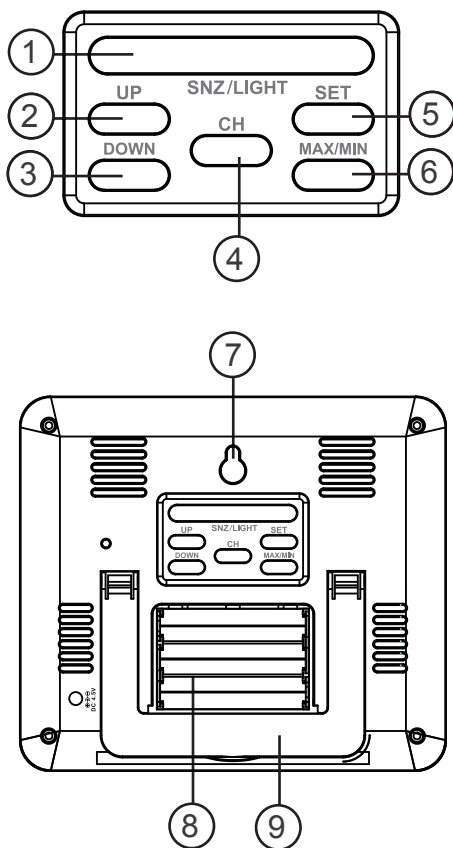

## SENSOR EXTERIOR

1. Tapa del compartimento de las pilas.
2. Compartimento de las pilas.
3. Botón RESET (reinicia todos los ajustes)
4. Interruptor de canal.
5. Luz de transmisión de datos.

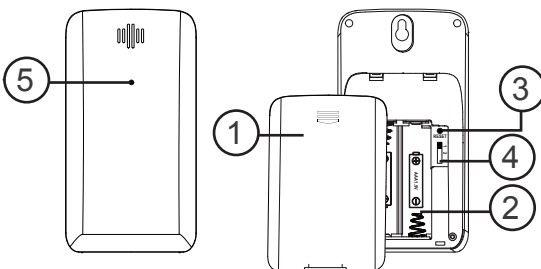

BOTÓN		SNZ/LIGHT	UP	DOWN	CH	SET	MAX/MIN
MODO							
Modo estándar	PULSAR	Activer le rétroéclairage. Activer la répétition de l'alarme lorsque la sonnerie retentit.	Seleccionar grados °C o °F	_____	_____	Comprobar la hora de alarma	Comprobar la temperatura máx. y mín.
	MANTENER PULSADO	_____	_____	Iniciar o detener la recepción de radiocontrol.	Borrar canal actual	Entrar en modo de ajuste	Borrar toda la memoria cuando aparecen los datos de la indicación de máx. y mín
Modo de ajuste de la hora	PULSAR	_____	Disminuir	Aumentar	_____	Confirmar ajuste	_____
	MANTENER PULSADO	_____	Disminuir rápidamente	Aumentar rápidamente	_____	_____	_____
Modo de ajuste de la alarma	PULSAR	_____	Disminuir	Aumentar	_____	Confirmar ajuste	_____
	MANTENER PULSADO	_____	Disminuir rápidamente	Aumentar rápidamente	_____	_____	_____

## PANTALLA LCD

1. Pantalla de Previsión Meteorológica
2. Visualización de Hora/Alarma y Calendario
3. Pantalla de temperatura y humedad interior.
4. Pantalla de temperatura y humedad exterior.

- [  ] Alarma
- [  ] Indicador de señal de radiocontrol
- [  ] Indicador de tendencia
- [  ] Indicador de pilas descargadas
- [  ] Indicador de RF

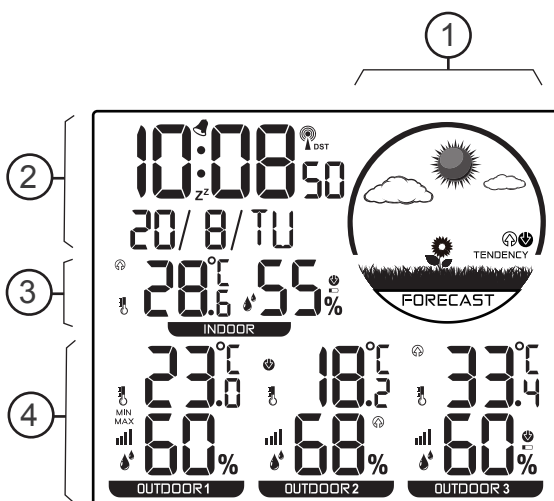



## PRIMEROS PASOS

### INSERCIÓN DE LAS PILAS

1. Retire la cubierta del compartimento de las pilas de la parte posterior.
2. Inserte 3 pilas AAA (LR03) de 1,5 V. Asegúrese de que las polaridades (+/-) estén en dirección correcta en el momento de colocarlas.
3. Vuelva a colocar la cubierta del compartimento de las pilas.

**NOTA:** Reemplace las pilas [  ] cuando la pantalla se vea tenue.

### SENSOR EXTERIOR

La unidad principal puede recibir datos de hasta 3 sensores exteriores. Con la entrega se incluye 1 sensor.

1. Retire la cubierta del compartimento de las pilas de la parte posterior.
2. Seleccione un canal y luego.
3. Inserte 2 pilas AAA (LR03) de 1,5 V. Asegúrese de que las polaridades (+/-) estén en dirección correcta en el momento de colocarlas.
4. Vuelva a colocar la cubierta del compartimento de las pilas.
5. Coloque el sensor dentro de un radio de 30 m (98 pies) de la unidad principal usando el soporte de sobremesa o el montaje en pared.

### CÓMO BUSCAR UN SENSOR:

La unidad principal buscará automáticamente un sensor nuevo después de instalar las pilas. La duración del proceso de recepción es de 3 minutos. Durante el proceso de recepción, el icono de la antena [  ] parpadea. Al llegar la señal, el monitor recibirá a la vez la temperatura y humedad exterior.

Pulse y mantenga pulsado [CH] para volver a registrar los datos de recepción.

Si el registro de la recepción falla o se pierde durante más de 1 hora, los datos parpadearán "...". Para iniciar manualmente la búsqueda del sensor exterior, mantenga pulsado [CH].

**NOTA:** El alcance de la transmisión puede variar dependiendo de múltiples factores. Para obtener el mejor resultado, es posible que tenga que probar varias ubicaciones.

## RELOJ

### RECEPCIÓN DE LA HORA

1. Al insertar o reemplazar las pilas se inicia la recepción de radiocontrol. Para iniciar manualmente la recepción de radiocontrol, mantenga pulsado el botón [DOWN].
2. Una vez que el radiocontrol reciba la señal, si cambia el ajuste en pantalla correspondiente (por ejemplo año, mes, día, hora, minuto, etc.) el símbolo de radiocontrol [  ] desaparecerá automáticamente.
3. Si el proceso de recepción de radiocontrol es correcto, aparecerá un símbolo de radiocontrol completo [  ] y la fecha y hora se ajustarán automáticamente. Si fallara, mantenga pulsado el botón [DOWN] para reiniciar la recepción del radiocontrol.
4. La recepción de radiocontrol empezará automáticamente de 1:00 – 5:00 todas las noches. La función de recepción automática se detendrá si se realiza con éxito. Si no se recibe la señal de radiocontrol, se recibirá al día siguiente.
5. Si el aparato sigue sin recibir la señal, ajuste la hora manualmente.

### AJUSTE MANUAL DEL RELOJ

1. Pulse y mantenga pulsado el botón [SET] para entrar en el modo de ajuste de fecha y hora.
  2. El parámetro de ajuste parpadeará.
  3. Pulse el botón [UP] una vez y las unidades aumentarán de una en una. Mantenga presionado el botón [UP] para incrementar la cifra más rápidamente.
  4. Pulse el botón [DOWN] una vez y las unidades disminuirán de una en una. Mantenga pulsado el botón [DOWN] para reducir la cifra a más rápidamente.
  5. Pulse el botón [SET] para confirmar el ajuste y pasar al siguiente parámetro.
  6. Secuencia de ajuste: Uso Horario → Idioma semanal → Hora → Minuto → Año → Mes → Día → 12/24HR → Salir
- NOTA:** Orden de configuración del idioma semanal: EN → GE → FR → IT → DU → SP → DA
7. Si no se realiza ninguna acción en 20 segundos, o si pulsa el botón [SET] el ajuste se guardará y se saldrá del modo de ajust

### AJUSTE DE LOS GRADOS °C/°F

Pulse el botón [UP] para cambiar entre grados Celsius (°C) y Fahrenheit (°F).

# ALARMA

## AJUSTE DE LA HORA DE ALARMA

1. Pulse [ SET ] para ver la hora de la alarma en pantalla.
2. Pulse y mantenga pulsado el botón [ SET ] para entrar en el modo de ajuste de alarma.
3. El parámetro de ajuste parpadeará.
4. Pulse el botón [UP] o [DOWN] para ajustar los datos que desee.
5. Secuencia de ajuste: Hora→Minuto→Salida
6. Pulse el botón [SET] para confirmar el ajuste y salir.
7. La alarma sonará cuando la configuración de la alarma finalice y se encienda. La alarma sonará durante 2 minutos.

## ACTIVACIÓN/DESACTIVACIÓN DE LA ALARMA

Pulse [ SET ] para ver la hora de la alarma en pantalla. Pulse el botón [ UP ] o [ DOWN ] para activar/desactivar la alarma.

## FUNCIÓN DE REPETICIÓN DE ALARMA

1. A la hora configurada, sonará la señal de alarma.
2. Mientras suena la alarma, pulse el botón [ SNZ / LIGHT ] para que vuelva a sonar al cabo de 5 minutos.
3. Para detener la alarma, pulse cualquier otro botón, excepto el botón [ SNZ / LIGHT ].
4. La alarma sonará de nuevo a la próxima hora de alarma ajustada, a menos que desactive la función de alarma pulsando el botón [ SET ] para ver la alarma primero y luego, pulse el botón [ UP ] o [ DOWN ] una vez más hasta que la alarma se ajuste como desactivada.

## VISUALIZACIÓN DE LA SEMANA

Se indican las dos primeras letras.

DO LU MA MI JU VI SA

## TEMPERATURA Y HUMEDAD

La temperatura interior siempre aparece en el centro de la pantalla debajo de la hora. Para recibir la temperatura exterior se pueden conectar hasta 3 sensores externos a la unidad principal.

## INDICACIÓN DE MEDICIÓN MANUAL

1. Presione el botón [ MAX/MIN ] para ver la temperatura máx. y mín.

2. Orden de aparición en pantalla: Valores actuales > MAX (valores más altos) > MIN (valores más bajos)
3. Mientras visualiza los valores más altos o más bajos en pantalla, pulse y mantenga pulsado el botón [ MAX/MIN ] para borrar todos los valores guardados.





## INDICACIÓN DE LA TENDENCIA DE TEMPERATURA

Cuando la temperatura incrementa 1°C / 2°F, aparecerá el icono de flecha hacia arriba [ ↗ ]. Cuando la temperatura desciende 1°C / 2°F, aparecerá el icono de flecha hacia abajo [ ↘ ].

**NOTA:** La tendencia compara los datos actuales con los datos obtenidos 3 horas antes. Los datos se registran cada 30 minutos.

## PREVISIÓN METEOROLÓGICA

Este dispositivo calcula la previsión meteorológica para las siguientes 12 horas basándose en los valores medidos. Posee 6 tipos de previsiones meteorológicas dinámicas.

SÍMBOLO	DESCRIPCIÓN
	Soleado
	Parcialmente soleado
	Nublado
	Lluvioso
	Tormentas
	Nieve

## RETROILUMINACIÓN

Cuando funcione con pilas, pulse [ SNZ / LIGHT] para activar la retroiluminación por 10 segundos con luz ALTA.

Cuando esté conectado al adaptador, enchufe el adaptadora para encender la retroiluminación a luz ALTA Presione [ SNZ / LIGHT] para ajustar la intensidad de la retroiluminación: ALTA → BAJA → APAGADA → ALTA

## ESPECIFICACIONES

### UNIDAD PRINCIPAL:

#### Dimensiones

141 x 21 x 124 mm (L. x An. x Al.)

#### Peso

230 g (sin pilas)

#### Alimentación:

Adaptador CC 5V 150 mA  
3 pilas AAA (LR03) de 1,5V

### TEMPERATURA:

#### Rango de indicación de temperatura interior:

De 0°C a +50°C (De 32°F a 122°F)

#### Rango de indicación de temperatura exterior:

De -40°C a +70°C (De -40°F a 158°F)

### HUMEDAD:

#### Gama de humedad interior/exterior:

20% - 99% HR

## SENSOR EXTERIOR:

#### Dimensiones:

50 x 25 x 95 mm (L. x An. x Al.)

#### Peso:

45 g (sin pilas)

#### Alcance de transmisión:

30 m (98 pies)

#### Gama de temperatura:

De -40°C a +70°C (De -40°F a 158°F)

#### Frecuencia de señal:

433 MHz

#### Potencia máxima de transmisión:

por debajo de 10mW

#### Alimentación:

2 pilas AAA (LR03) de 1,5V

## DECLARACIÓN DE CONFORMIDAD CE ES



Explore Scientific GmbH declara que el artículo con número: WSH4005 está en conformidad con la Directiva: 2014 /53/UE. El texto completo de la declaración de conformidad de la UE está disponible en la siguiente dirección de Internet: [www.bresser.de/download/WSH4005/CE/WSH4005\\_CE.pdf](http://www.bresser.de/download/WSH4005/CE/WSH4005_CE.pdf)

## INSTRUCCIONES DE LIMPIEZA

- Retire las pilas antes de limpiar.
- Utilice un paño seco para limpiar el exterior del dispositivo. No utilice ningún producto de limpieza líquido para evitar dañar los componentes electrónicos.
- Proteja el dispositivo del polvo y la humedad.

## ELIMINACIÓN



Elimine los materiales de embalaje separados por tipos. Póngase en contacto con su punto limpio más cercano o la autoridad local para saber el procedimiento a seguir si tiene dudas.



¡No elimine los electrodomésticos junto con la basura doméstica! Conforme a la directiva europea 2002/96/UE sobre aparatos eléctricos y electrónicos usados y a su aplicación en la legislación nacional, los aparatos eléctricos usados se deben recoger por separado y conducir a un reciclaje que no perjudique al medio ambiente.



De acuerdo con la normativa en materia de pilas y baterías recargables, está explícitamente prohibido depositarlas en la basura normal. Asegúrese de reciclar las pilas usadas según lo requerido por la ley, en un punto de recogida local. Arrojarlas a la basura viola la Directiva Europea Las pilas que contienen productos tóxicos están marcadas con un signo y un símbolo químico.



Cd



Hg<sup>2</sup>



Pb<sup>3</sup>

<sup>1</sup> pila que contiene cadmio

<sup>2</sup> pila que contiene mercurio

<sup>3</sup> pila que contiene plomo

## GARANTÍA Y ASISTENCIA

El período regular de garantía es 5 años iniciándose en el día de la compra. Las condiciones de garantía completas así como informaciones relativas a la ampliación de la garantía y los servicios pueden encontrarse en [www.bresser.de/warranty\\_terms](http://www.bresser.de/warranty_terms).

Errores y cambios técnicos reservados.



### MANUAL DOWNLOAD:

[www.bresser.de/download/WSH4008](http://www.bresser.de/download/WSH4008)

## OVER DEZE GEBRUIKSAANWIJZING



Deze gebruiksaanwijzing maakt deel uit van het apparaat. Lees voor het eerste gebruik de veiligheidsvoorschriften en de gebruiksaanwijzingen zorgvuldig door. Bewaar deze gebruiksaanwijzing voor later gebruik. Als het apparaat wordt verkocht of aan een derde wordt gegeven, doe dan tevens deze gebruiksaanwijzing erbij. Het apparaat is alleen bestemd voor gebruik binnenshuis.



### ALGEMENE WAARSCHUWINGEN

- **Gevaar voor een elektrische schok** – Dit apparaat bevat elektronische componenten. Gebruik het apparaat alleen zoals beschreven in de gebruiksaanwijzing, anders bestaat er gevaar op een elektrische schok.
- **Verstikkingsgevaar** – Kinderen mogen het apparaat alleen onder het toezicht van een volwassene gebruiken. Houd verpakkingsmateriaal, zoals plastic zakken en elastieken buiten het bereik van kinderen om verstikkingsgevaar te vermijden.
- **Risico op chemische bandwonden** – Houd batterijen uit de buurt van kinderen! Installeer de batterijen op een juiste manier. Lekkend batterijzuur kan chemische brandwonden veroorzaken. Vermijd contact van batterijzuur met de huid, ogen en slijmvliezen. In geval van contact, spoel de aangetaste zone onmiddellijk met overvloedig veel water en raadpleeg een arts.
- **Risico op brand/explosie** – Stel het apparaat niet bloot aan hoge temperaturen. Gebruik alleen de aanbevolen batterijen. Sluit het apparaat of de batterijen niet kort en gooi ze niet in vuur. Overmatige hitte of een verkeerde hantering kan leiden tot kortsluiting, brand of een explosie.
- Haal het apparaat niet uit elkaar. Neem in geval van een storing contact op met uw verkoper. De verkoper zal contact opnemen met het servicecentrum en kan, indien nodig, het apparaat retourneren om het te laten repareren.

- Gebruik alleen de aanbevolen batterijen. Vervang zwakke of lege batterijen door een volledig set batterijen met volle capaciteit. Gebruik geen batterijen van verschillende merken of met een verschillend vermogen. Haal de batterijen eruit als u het apparaat langere tijd niet denkt te gebruiken.

### INHOUD VAN DE VERPAKKING

Weerstation, 3x Buitensensor (ST1004H),  
Gebruiksaanwijzing, DC 5V 150 mA Adapter, 5x  
AAA batterijen.

### ALVORENS TE STARTEN

- Wij bevelen het gebruik van alkalinebatterijen aan. Als de temperatuur regelmatig lager dan 0°C (32°F) is, bevelen we het gebruik van lithiumbatterijen aan.
- Het gebruiken van oplaadbare batterijen wordt niet aanbevolen. (Oplaadbare batterijen kunnen de juiste stroomvereisten niet handhaven).
- Installeer de batterijen voor ingebruikname volgens de polariteit die in het batterijvak is aangegeven. Voor het weerstation zijn 3x AAA-batterijen nodig en voor elke buitensensor zijn 2x AAA-batterijen nodig.

## OVERZICHT VAN HET PRODUCT

1. Druk op [ SNZ / LIGHT ] om de achtergrondverlichting te activeren en aan te passen of om de sluimerfunctie te activeren en het alarm gedurende 5 minuten uit te stellen.
2. Druk in de normale weergave op [UP] om °C of °F te kiezen. Druk in de instelmodus op [ UP ] om met één eenheid te verhogen. Druk en houd ingedrukt om snel te verhogen.
3. Druk en houd in de normale weergavemodus op [ DOWN ] ingedrukt om de RCC-ontvangst te starten.
4. Drukken en ingedrukt [ CH ] houden om het huidige kanaal te wissen.
5. Druk in de normale weergave op [ SET ] om de alarmtijd weer te geven en druk vervolgens op [ SET ] en houd hem ingedrukt om naar de alarminstelmodus te gaan. Druk in de tijd weergave modus op [ SET ] en houd hem ingedrukt om naar de tijdinstelmodus te gaan.
6. Druk een keer op [ MAX/MIN ] om de max.- en min.-temperatuur en -luchtvochtigheid te controleren. Tijdens de weergave van de max.- en min.-gegevens drukt u op [ MAX/MIN ] om het geheugen te wissen.
7. Muurhouder.
8. Batterijvak.
9. Tafelstandaard.

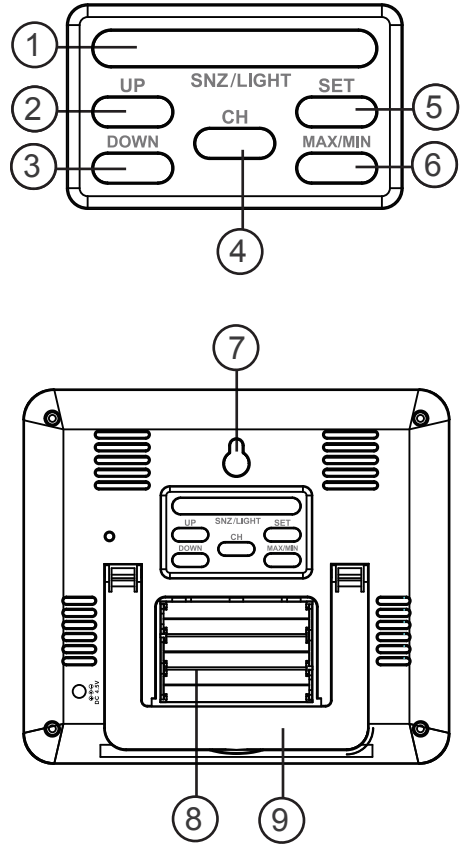

## BUITENSOROR

1. Batterijvakafdekking
2. Batterijvak
3. RESET knop (reset alle instellingen)
4. Kanaalschakelaar
5. Gegevens transmissielampje

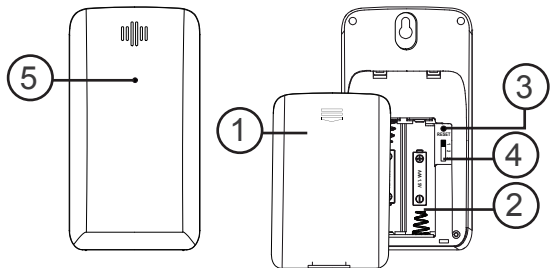



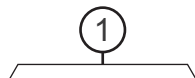

KNOP		SNZ/LIGHT	UP	DOWN	CH	SET	MAX/MIN
MODUS							
Standaard modus	DRUKKEN	Achtergrond-verlichting inschakelen.  SLUIMER wanneer het alarm afgaat	°C of °F selecteren	_____	_____	Controleer de alarmtijd	Controleer de max.- en min.-temperatuur
	VASTHOUDEN	_____	_____	RCC-ontvangst starten of verlaten	Wis het huidige kanaal	Naar de instelmodus gaan	Wis al het geheugen tijdens de weergave van de max.- en min.-gegevens.
Tijdstelmodus	DRUKKEN	_____	Verlagen	Verhogen	_____	Instelling bevestigen	_____
	VASTHOUDEN	_____	Snel verlagen	Snel verhogen	_____	_____	_____
Alarm instelmodus	DRUKKEN	_____	Verlagen	Verhogen	_____	Instelling bevestigen	_____
	VASTHOUDEN	_____	Snel verlagen	Snel verhogen	_____	_____	_____

## LCD-SCHERM

1. Weergave van weersvoorspelling
2. Weergave van tijd/alarm en kalender
3. Weergave van binnentemperatuur en -luchtvochtigheid
4. Weergave van buitentemperatuur en -luchtvochtigheid



- [  ] Alarm
- [  ] RCC signaal-indicator
- [  ] Trend-indicator
- [  ] Lege batterij-indicator
- [  ] RF-indicator

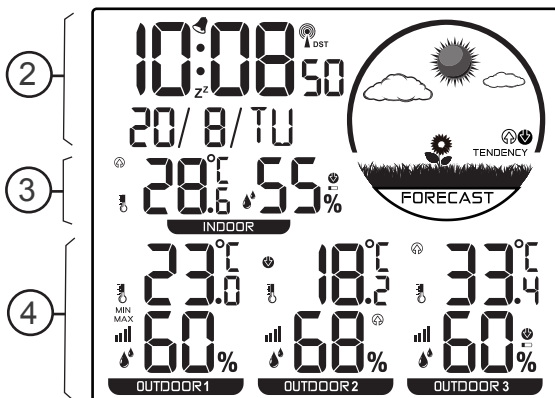

## AAN DE SLAG

### DE BATTERIJEN INSTALLEREN

1. Verwijder het batterijdeksel aan de achterkant.
2. Installeer 3x AAA (LR03)/1,5V batterijen. Zorg dat de batterijen volgens de juiste polariteit (+/-) worden geplaatst.
3. Breng het batterijdeksel opnieuw aan.

**OPMERKING:** Vervang de batterijen wanneer [  ] verschijnt of wanneer het scherm dof wordt.

### BUITENSOR

De hoofdeenheid kan gegevens van maximum 3 buitensensoren ontvangen. 1 sensor is met het product meegeleverd.

1. Verwijder het batterijdeksel aan de achterkant.
2. Selecteer een kanaal.
3. Installeer 2x AAA (LR03)/1,5V batterijen. Zorg dat de batterijen volgens de juiste polariteit (+/-) worden geplaatst.
4. Breng het batterijdeksel opnieuw aan.
5. Plaats de sensor binnen 30 meter van de hoofdeenheid met gebruik van de tafelstandaard of muurhouder.

### NAAR EEN SENSOR ZOEKEN:

De hoofdeenheid zoekt automatisch naar een nieuwe sensor zodra de batterijen zijn geïnstalleerd. Het ontvangen kan tot 3 minuten duren. Tijdens het ontvangen knippert het antennesymbool [  ]. Zodra het signaal wordt ontvangen, toont de monitor gelijktijdig de ontvangen buitentemperatuur en -luchtvochtigheid.

Druk op de [ CH ] knop en houd hem ingedrukt om de RF-gegevens opnieuw te registreren.

Als de RF-registratie mislukt of langer dan 1 uur ontbreekt, knippert bij de gegevens "--.". Om het zoeken naar een buitensensor handmatig te starten, druk [ CH ] en houd deze ingedrukt.

**OPMERKING:** Het zendbereik is afhankelijk van vele factoren. Probeer verschillende locaties uit om het beste resultaat te krijgen.

## KLOK

### DE KLOKTIJD ONTVANGEN

1. Wanneer u batterijen plaatst of vervangt, wordt de RCC-ontvangst opnieuw gestart. Om de RCC-ontvangst handmatig te starten, drukt u de [ DOWN ] knop en houdt deze ingedrukt.
2. Nadat de RCC het signaal ontvangt, kunt u relevante weergave-instellingen (zoals jaar, maand, dag, uur, minuut, etc.), veranderen. Het RCC-symbool [  ] verdwijnt automatisch.
3. Wanneer RCC is ontvangen, wordt het voltooid RCC-symbool [  ] op het scherm weergegeven en worden datum en tijd automatisch ingesteld. Als dit niet lukt, drukt u op de [ DOWN ] knop en houdt u deze ingedrukt om de RCC-ontvangst opnieuw te starten.
4. Het ontvangen van RCC start elke nacht automatisch tussen 1:00 - 5:00 uur. De automatische ontvangstfunctie stopt zodra succesvol. Als het RCC-signaal niet wordt ontvangen, wordt het de volgende dag ontvangen.
5. Als het apparaat het signaal nog steeds niet heeft ontvangen, stel de tijd dan handmatig in.

### DE KLOK HANDMATIG INSTELLEN

1. Druk de [ SET ] knop en houd deze ingedrukt om de tijd en datum instelmodus te openen.
  2. De instelparameter knippert.
  3. Druk één keer op de [ UP ] knop, de waarde wordt met 1 eenheid verhoogd. Druk op de [ UP ] knop en houd hem ingedrukt, de waarde verhoogd snel.
  4. Druk een keer op de [ DOWN ] knop, de waarde wordt met 1 eenheid verlaagd. Druk op de [ DOWN ] knop en houd hem ingedrukt, de waarde wordt snel verlaagd.
  5. Druk op de [ SET ] knop om de instelling te bevestigen en naar de volgende parameter te gaan.
  6. Volgorde van de instellingen: Tijdzone → Week taal → Uur → Minuut → Jaar → Maand → Dag → 12/24 uur → Verlaten
- NOTITIE:** Week taal volgorde: EN → GE → FR → IT → DU → SP → DA
7. Als er gedurende 20 seconden geen enkele handeling plaatsvindt of als u op de [ SET ] knop drukt, worden de instellingen opgeslagen en wordt de instelmodus afgesloten.

### °C/°F INSTELLEN

Druk op de [ UP ] knop om te wisselen tussen Celsius (°C) en Fahrenheit (°F).



# ALARM

## DE ALARMTIJD INSTELLEN OF AANPASSEN

1. Druk op [ SET ] om de alarmtijd weer te geven.
2. Druk op de [ SET ] knop om naar de alarm-instelmodus te gaan.
3. De instelparameter knippert.
4. Druk op de [ UP ] of [ DOWN ] knop om de gewenste gegevens in te stellen.
5. Volgorde van de instellingen: Uur → Minuut → Afsluiten
6. Druk op de [ SET ] knop om de instelling te bevestigen en af te sluiten.
7. L'alarme retentit lorsque le réglage de l'alarme est terminé et activé.. Alarmtijd bedraagt 2 minuten.

## HET ALARM AAN-/UITZETTEN

Druk op [ SET ] om de alarmtijd weer te geven.  
Druk op de [ UP ] of [ DOWN ] knop om het alarm aan-/uit te zetten.

## SLUIMERFUNCTIE

1. Het alarm gaat af wanneer de ingestelde tijd is bereikt.
2. Wanneer het alarm afgaat drukt u op de [ SNZ / LIGHT ] knop om het alarm 5 minuten uit te stellen.
3. Om het alarm te stoppen drukt u op een willekeurige andere knop, behalve op [ SNZ / LIGHT ] knop.
4. Het alarm gaat bij de volgende alarmtijd fdfs door op de [ SET ] knop te drukken om eerst de alarmtijd weer te geven en vervolgens op de [ UP ] of [ DOWN ] knop te drukken totdat het alarm is uitgeschakeld.

## WEEKWEERGAVE

De eerste twee letters worden weergegeven.

ZO MA DI WO DO VR ZA

## TEMPERatuur EN LUCHTVOCHTIGHEID

De binnentemperatuur wordt altijd in het midden van het scherm weergegeven onder de weergave van de tijd. Om de buitentemperatuur te ontvangen kunt u maximaal 3 buitensensoren op de hoofdeenheid aansluiten.

## HANDMATIGE MEETWEERGAVE

1. Druk op de [ MAX/MIN ] knop om de max.- en min.-temperatuur weer te geven.
2. Volgorde van de weergave: Huidige waarden > MAX (hoogste waarden) > MIN (laagste waarden)
3. Als de hoogste of laagste waarden worden weergegeven, drukt u op de [ MAX/MIN ] knop en houdt deze ingedrukt om alle opgeslagen waarden te verwijderen.

## TEMPERATUURTREND-INDICATIE







Als de temperatuur toeneemt met 1°C / 2°F, verschijnt het symbool met de pijl naar boven [↕].

Als de temperatuur afneemt met 1°C / 2°F, verschijnt het symbool met de pijl naar beneden [↕].

**OPMERKING:** De trend vergelijkt de huidige gegevens met de gegevens van 3 uur tevoren. De gegevens worden om de 30 minuten gemeten.

## WEERSVOORSPELLING

Dit apparaat berekent de weersvoorspelling voor de komende 12 uur op basis van de gemeten waarden. Er zijn 6 verschillende soorten dynamische weersvoorspellingen.

SYMBOOL	OMSCHRIJVING
	Zonnig
	Deels zonnig
	Bewolkt
	Regen
	Storm
	Sneeuw

## ACHTERGRONDVERLICHTING

Druk bij gebruik met batterijen op [ SNZ / LIGHT ] om de achtergrondverlichting gedurende 10 seconden op HIGH te zetten.

Als u hem met de adapter verbindt, sluit u de adapter aan om de achtergrondverlichting op HIGH te zetten. Druk op [ SNZ / LIGHT ] om de helderheid van de achtergrondverlichting aan te passen: HIGH → LOW → OFF → HIGH

## TECHNISCHE GEGEVENS

### HOOFDEENHEID:

#### Afmetingen

141 x 21 x 124 mm (l x b x h)

#### Gewicht

230 g (zonder batterijen)

#### Voeding:

DC 5V 150 mA adapter

3x AAA (LR03) 1,5V batterijen

#### TEMPERATUUR:

##### Weergavebereik van binnentemperatuur:

0°C tot +50°C (32°F tot 122°F)

##### Weergavebereik van buitentemperatuur:

-40°C tot +70°C (-40°F tot 158°F)

#### LUCHTVOCHTIGHEID:

##### Bereik van binnen-/buitenluchtvochtigheid:

20% - 99% relatieve luchtvochtigheid

## BUITENSOR:

#### Afmetingen:

50 x 25 x 95 mm (l x b x h)

#### Gewicht:

45 g (zonder batterijen)

#### Zendbereik:

30 m (98 ft)

#### Temperatuurbereik:

-40°C tot +70°C (-40°F tot 158°F)

#### Signaalfrequentie:

433 MHz

#### Maximum zendvermogen:

onder 10mW

#### Voeding:

2x AAA (LR03) 1,5V batterijen

## EU-CONFORMITEITSVERKLARING



Hierbij verklaart Explore Scientific GmbH dat het type apparaat met onderdeelnummer: WSH4005 in overeenstemming is met Richtlijn: 2014/53/EU. De volledige tekst van de EU-conformiteitsverklaring is beschikbaar op het volgend internetadres: [www.bresser.de/download/WSH4005/CE/WSH4005\\_CE.pdf](http://www.bresser.de/download/WSH4005/CE/WSH4005_CE.pdf)

## REINIGING

- Verwijder de batterijen voor het reinigen.
- Maak de buitenkant van het apparaat schoon met een droge doek. Gebruik geen vloeibaar reinigingsmiddel om schade aan de elektronica te vermijden.
- Bescherm het apparaat tegen stof en vocht.

## VERWIJDERING



Gooi het verpakkingsmateriaal op de juiste wijze weg, afhankelijk van het soort materiaal, zoals papier of karton. Neem contact op met uw plaatselijke afvalverwijderingsservice of de milieutoriteit voor informatie over de juiste verwijdering.



Gooi elektronische apparaten niet bij het huisvuil! Volgens de richtlijn 2012/19/EG van het Europees Parlement betreffende afgedankte elektrische en elektronische apparatuur en de aanpassing daarvan aan de Duitse wetgeving, moeten gebruikte elektronische apparaten gescheiden worden ingezameld en op een milieuvriendelijke manier worden gerecycled.



Overeenkomstig de voorschriften voor batterijen en oplaadbare batterijen is het verboden om ze met het gewone huisvuil weg te gooien. Lever uw gebruikte batterijen in volgens de wettelijke bepalingen bij uw lokaal inzamelpunt of handelaar. Batterijen weggooien met het gewone huisvuil is een schending van de Batterij-richtlijn. Batterijen die giftige stoffen bevatten zijn gemarkeerd met een teken en een chemisch symbool.



Cd



Hg



Pb

<sup>1</sup> batterij bevat cadmium

<sup>2</sup> batterij bevat kwik

<sup>3</sup> batterij bevat lood

## GARANTIE & SERVICE

De reguliere garantieperiode is 5 jaar en begint op de dag van aankoop. Op [www.bresser.de/warranty\\_terms](http://www.bresser.de/warranty_terms) kunt u de volledige garantievoorwaarden en informatie over het verlengen van de garantieperiode en de details van onze diensten raadplegen.

Wilt u gedetailleerde instructies voor dit product in een bepaalde taal? Bezoek dan onze website via de onderstaande link (QR-code) voor beschikbare versies. U kunt ook een e-mail sturen naar [manuals@bresser.de](mailto:manuals@bresser.de) of een bericht achterlaten op +49(0)2872-80 74-220\*. Vermeld altijd uw naam, exacte adres, een geldig telefoonnummer en e-mailadres, alsook het artikelnummer en de naam.

\* Nummer tegen betaling van plaatselijke tarieven in Duitsland (het bedrag dat u wordt aangerekend per gesprek hangt af van het tarief van uw telefoonprovider); oproepen vanuit het buitenland zullen hogere kosten met zich meebrengen.



Fouten en technische wijzigingen voorbehouden.

## HANDMATIGE DOWNLOAD:

[www.bresser.de/download/WSH4005](http://www.bresser.de/download/WSH4005)



Errors and technical changes reserved.  
Con riserva di errori e modifi che tecniche.  
Irrtümer und technische Änderungen vorbehalten.  
Conserver les erreurs et les modifications techniques.  
Guardar errores y cambios técnicos.  
Fouten en technische wijzigingen voorbehouden.

Manual WSH4005EUAUS2021010701

**EXPLORE**<sup>®</sup>  
SCIENTIFIC

**EU** Folux GmbH

Gutenbergstr. 2 · DE-46414 Rhede  
Germany

[www.bresser.de](http://www.bresser.de) · [service@bresser.de](mailto:service@bresser.de)

**USA** Explore Scientific LLC

1010 S. 48th Street, Springdale,  
AR 72762, USA

[www.explorescientific.com](http://www.explorescientific.com)