

Verstellbare Stativbeine • Reversible Center Column • Colonne centrale réversible
• Omkeerbare centrale zuil • Colonna centrale reversibile • Columna central reversible • Двусторонняя центральная стойка

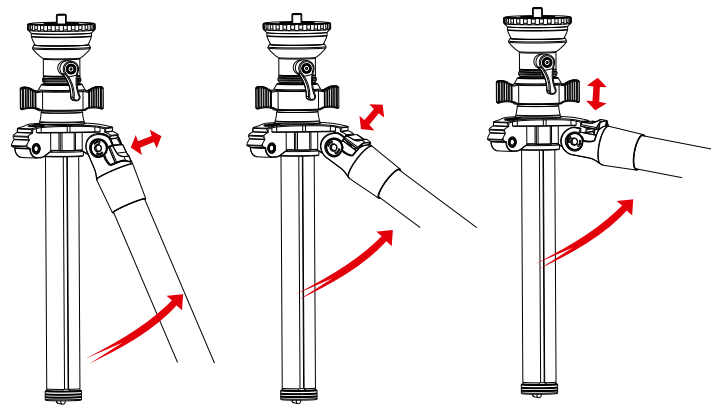

Auswechselbare FüÙe: Spitz- und GummifüÙe • Interchangeable Spiked and Rubber Feet • Pieds à pointes et caoutchouc interchangeables • Verwisselbare spike- en rubberen voetjes • Piedino appuntito e in gomma intercambiabile • Pies de goma y de pico intercambiables • Взаимозаменяемые шипованные и резиновые ножки

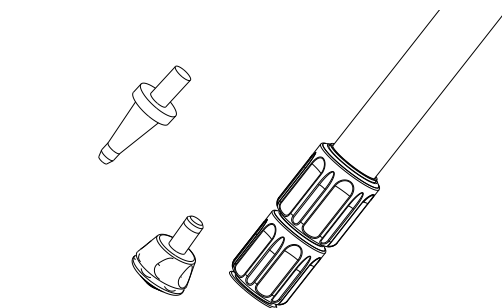

Bresser GmbH
Gutenbergstr. 2 · DE-46414 Rhede · Germany
www.bresser.de · service@bresser.de



www.bresser.de/start/bresser

BRESSER BX-5 Pro
Art. No. 4922701

Video Flüssigkeitskopf • Video Fluid Head • Tête fluide pour vidéo • Video-vloestofkop • Unità video fluida • Rótula de video fluida • Головка для панорамного видео

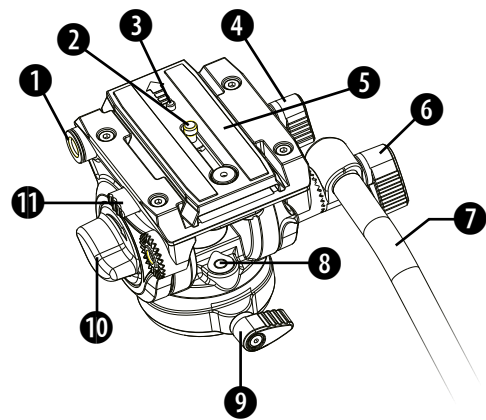

1 3/8" Erweiterte Schnittstelle • 3/8" Extended Interface • Interface étendue 3/8" • 3/8" extended interface • Estensione dell'interfaccia 3/8" • Rosca hembra de 3/8" para extensiones • Расширенный переходник 3/8"

2 3/8" Schraube • 3/8" Screw • Vis 3/8" • 3/8" schroef • Vite 3/8" • Tornillo de 3/8" • Винт 3/8"

3 Kamerasicherungsstift • Camera safety pin • Épinglette de sécurité de l'appareil photo • Camera veiligheidsspeld • Spilla di sicurezza • Pasador de seguridad de la cámara • Штырь безопасности камеры

4 Verriegelungshebel für Schnellwechselplatte • Quick Release Plate Locking Lever • Levier de verrouillage de la plaque de dégage- ment rapide • Bevestigingshendel snelontgrendelingsplaat • Manopola di bloccaggio della piastra a rilascio rapido • Perilla de bloqueo de la zapata de liberación rápida • Блокирующий рычаг быстроразъемной пластины

5 Schnellwechselplatte • Quick Release Plate • Plaque de dégage- ment rapide • Snelontgrendelingsplaat • Piastra a rilascio rapido • Zapata de liberación rápida • Быстроразъемная пластина

6 Verriegelungshebel für Schwenkgriff • Pan Bar Locking Lever • Levier de verrouillage de la barre panoramique • Kop vergrendelingshendel • Leva di bloccaggio della panoramica • Perilla de bloqueo del mango de paneo • Блокирующий рычаг поворотной штанги

7 Abnehmbarer Schwenkgriff • Detachable Pan Bar • Barre panoramique amovible • Afneembare kop • Barra panoramica removible • Mango de paneo desmontable • Съёмная поворотная штанга

8 Wasserwaage • Bubble Level • Niveau à bulle • Belniveau • Livella a bolla • Nivel de burbuja • Пузырьковый уровень

9 Schwenkverriegelungshebel • Pan Locking Lever • Levier de verrouillage de la barre • Kop vergrendelingshendel • Leva di bloccaggio della panoramica • Perilla de bloqueo del paneo • Рычаг блокировки поворота

10 Neigungs-Verriegelungsknopf • Tilt Locking Knob • Bouton de verrouillage d'inclinaison • Kantel vergrendelingsknop • Manopola di bloccaggio dell'inclinazione • Perilla de bloqueo de la inclinación • Фиксатор наклона

11 Sicherung der Schnellwechselplatte • Quick Release Plate Safety • Sécurité de la plaque de dégage- ment rapide • Snelontgrendelingsplaat veiligheid • Sicura della Piastra a rilascio rapido • Seguro de la zapata de liberación rápida • Защита быстроразъемной пластины

BRESSER BX-5 Pro
Art. No. 4922701

Video Flüssigkeitskopf • Video Fluid Head • Tête fluide pour vidéo • Video-vloestofkop • Unità video fluida • Rótula de video fluida • Головка для панорамного видео

Schnellwechselplatte • Quick Release Plate • Plaque de dégage- ment rapide • Snelontgrendelingsplaat • Piastra a rilascio rapido • Zapata de liberación rápida • Быстроразъемная пластина

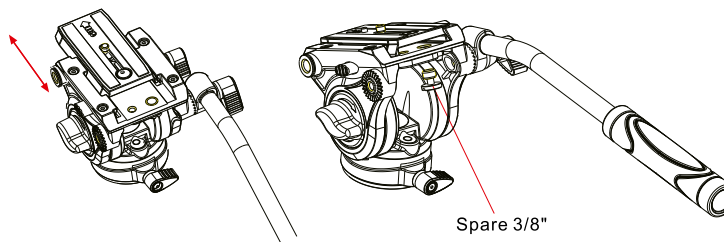

A QR-Plattenmontage und Sicherheitsfreigabe • QR Plate Mounting and Safety Release • Montage de la plaque QR et dégage- ment de sécurité • QR-plaatmontage en veiligheidsontgrendeling • Montaggio della piastra RR e rilascio • Instalación y liberación segura de la zapata • Установка быстроразъемной пластины и безопасный демонтаж

B Neigungs- und Schwenkverstellung • Tilt & Pan Adjustment • Réglage de l'inclinaison et du panoramique • Kantelen en kopinstelling • Regolazione di panoramica e inclinazione • Ajuste de la inclinación y el paneo • Регулировка наклона и поворота

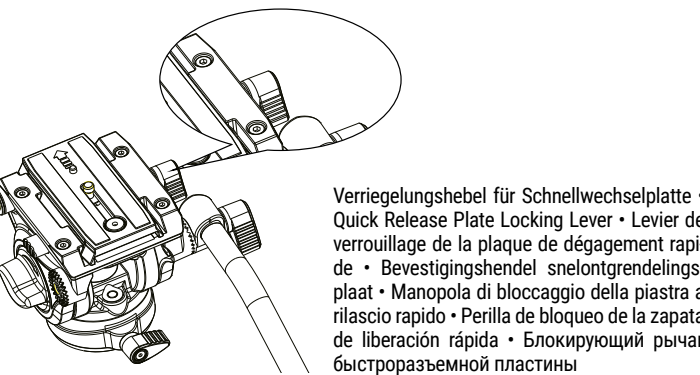
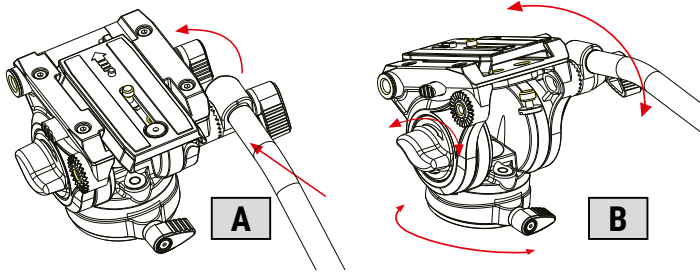

Verriegelungshebel für Schnellwechselplatte • Quick Release Plate Locking Lever • Levier de verrouillage de la plaque de dégage- ment rapide • Bevestigingshendel snelontgrendelingsplaat • Manopola di bloccaggio della piastra a rilascio rapido • Perilla de bloqueo de la zapata de liberación rápida • Блокирующий рычаг быстроразъемной пластины

Nur/only/unique- ment/alleen/solo/sólo/только BX-5 Pro:

Integrierter Ni- vellierkugeladapter • Integrated Leveling Ball Adapter • Adaptateur sphérique de nivellement intégré • Geïntegreerde nivelleerbaladapter • Adattatore sferico livellante integrato • Rótula de bola integrada • Интегрированный адаптер выравнивающего шара

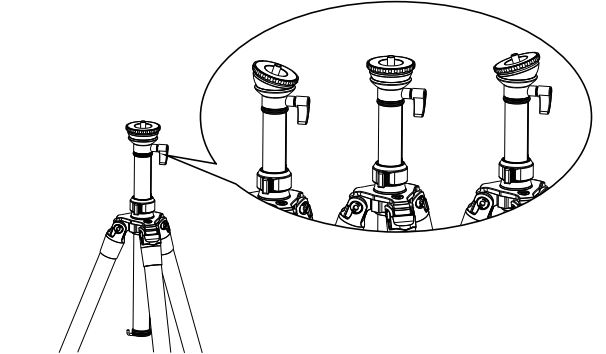

DE GARANTIE & SERVICE

Die reguläre Garantiezeit beträgt 2 Jahre und beginnt am Tag des Kaufs. Um von einer verlängerten, freiwilligen Garantiezeit wie auf dem Geschenkkarton angegeben zu profitieren, ist eine Registrierung auf unserer Website erforderlich. Die vollständigen Garantiebedingungen sowie Informationen zu Garantiezeitverlängerung und Serviceleistungen können Sie unter www.bresser.de/garantiebedingungen einsehen. Sie wünschen eine ausführliche Anleitung zu diesem Produkt in einer bestimmten Sprache? Dann besuchen Sie unsere Website über nachfolgenden Link (QR Code) für verfügbare Versionen. Alternativ können Sie uns auch eine E-Mail an die Adresse manuals@bresser.de schicken oder eine Nachricht unter +49 (0) 2872 - 8074-220* hinterlassen. Bitte geben Sie stets Ihren Namen, Ihre genaue Adresse, eine gültige Telefonnummer und E-Mail-Adresse sowie die Artikelnummer und -bezeichnung an.

*Lokale Rufnummer in Deutschland (Die Höhe der Gebühren je Telefonat ist abhängig vom Tarif Ihres Telefonanbieters); Anrufe aus dem Ausland sind mit höheren Kosten verbunden.

GB WARRANTY & SERVICE

The regular guarantee period is 2 years and begins on the day of purchase. To benefit from an extended voluntary guarantee period as stated on the gift box, registration on our website is required. You can consult the full guarantee terms as well as information on extending the guarantee period and details of our services at www.bresser.de/warranty_terms. Would you like detailed instructions for this product in a particular language? Then visit our website via the link below (QR code) for available versions. Alternatively you can also send an email to manuals@bresser.de or leave a message on +49 (0) 28 72 - 80 74-220*. Please always state your name, precise address, a valid phone number and email address, as well as the article number and name.

*Number charged at local rates in Germany (the amount you will be charged per phone call will depend on the tariff of your phone provider); calls from abroad will involve higher costs.

FR GARANTIE ET SERVICE

La durée normale de la garantie est de 2 ans à compter du jour de l'achat. Afin de pouvoir profiter d'une prolongation facultative de la garantie, comme il est indiqué sur le carton d'emballage, vous devez vous enregistrer sur notre site Internet. Vous pouvez consulter l'intégralité des conditions de garantie ainsi que les informations concernant la prolongation de la garantie et les prestations de service sur www.bresser.de/warranty_terms. Vous souhaitez un mode d'emploi détaillé pour ce produit dans une langue spécifique ? Alors consultez notre site Internet à l'aide du lien suivant (code QR) pour voir les versions disponibles. Vous pouvez également nous envoyer un e-mail à l'adresse manuals@bresser.de ou nous laisser un message au +49 (0) 28 72 - 80 74-220*. Indiquez toujours votre nom, votre adresse exacte, un numéro de téléphone et une adresse e-mail valides ainsi que le numéro de l'article et sa description.

*Numéro d'appel local en Allemagne (le montant des frais par appel téléphonique dépend du tarif de votre opérateur téléphonique); les appels depuis l'étranger entraînent des coûts plus élevés.

NL GARANTIE & SERVICE

De reguliere garantieperiode bedraagt 2 jaar en begint op de dag van aankoop. Om gebruik te maken van een verlengde vrijwillige garantieperiode zoals aangegeven op de geschenkerpakking is aangegeven dient het product op onze website geregistreerd te worden. De volledige garantievoorwaarden en informatie over de verlenging van de garantieperiode en servicediensten kunt u bekijken op www.bresser.de/warranty_terms. U wenst een uitvoerige gebruikshandleiding voor dit product in een specifieke taal? Bezoek dan onze website via deze link (QR Code) voor alle beschikbare versies. U kunt ook een e-mail sturen naar manuals@bresser.de of een bericht achterlaten op nummer +49 (0) 28 72 - 80 74-220*. Vermeld alstublieft altijd uw naam, uw exacte adres, een geldig telefoonnummer en e-mailadres, evenals het artikelnummer en het kenmerk.

*Lokaal nummer in Duitsland (het tarief voor het telefoongesprek is afhankelijk van het tarief van uw telefoonprovider). Telefoongesprekken uit het buitenland brengen hogere kosten met zich mee.

ES GARANTÍA Y SERVICIO

El periodo regular de garantía es dos años iniciándose en el día de la compra. Para beneficiarse de un periodo de garantía más largo y voluntario tal y como se indica en la caja de regalo es necesario registrarse en nuestra página web. Las condiciones de garantía completas así como informaciones relativas a la ampliación de la garantía y los servicios pueden encontrarse en www.bresser.de/warranty_terms. ¿Desearía recibir unas instrucciones de uso completas sobre este producto en un idioma determinado? Entonces visite nuestra página web utilizando el siguiente enlace (código QR) para ver las versiones disponibles. O envíenos un mensaje a la dirección de correo manuals@bresser.de o déjenos un mensaje telefónico en el siguiente número +49 (0) 28 72 - 80 74-220*. Asegúrese de dejar su nombre, dirección, teléfono válido, una dirección de correo electrónico así como el número del artículo y su descripción.

*Número local de Alemania (el importe de cada llamada telefónica dependen de las tarifas de los distribuidores); Las llamadas des del extranjero están ligadas a costes suplementarios.

IT GARANZIA E ASSISTENZA

La durata regolare della garanzia è di 2 anni e decorre dalla data dell'acquisto. Per godere di un'estensione volontaria della garanzia come descritto sulla confezione regalo, è necessario registrarsi nel nostro sito Web. Le condizioni complete di garanzia e le informazioni sull'estensione di garanzia e i servizi di assistenza sono visibili al sito www.bresser.de/warranty_terms. Desidera ricevere informazioni esaustive su questo prodotto in una lingua specifica? Venga a visitare il nostro sito Web al seguente link (codice QR Code) per conoscere le versioni disponibili.

RU ГАРАНТИЯ

Гарантийный период составляет 2 лет со дня покупки устройства. Сохраните чек, подтверждающий дату покупки. При обнаружении неисправностей в течение гарантийного срока устройство следует вернуть дилеру, у которого оно было приобретено. Вам вернут отремонтированное устройство или его замену. На сайте BRESSER размещены дополнительные материалы о данном продукте (руководство по эксплуатации, технические характеристики и пр.), которые можно просмотреть, пройдя по указанной ссылке или считав данный QR-код при помощи любого мобильного устройства.



www.bresser.de/download/492270X

Irrtümer und technische Änderungen vorbehalten. - Errors and technical changes reserved. - Sous réserve d'erreurs et de modifications techniques. - Vergissingen en technische veranderingen voorbehouden. - Con riserva di errori e modifiche tecniche. - Questa riserva la possibilità di includer modificaciones o de que el texto contenga errores. Оставляем за собой право на ошибки и технические изменения. Manual_492270X_BX-Pro-Tripod_de-en-fr-nl-it-es-ru_BRESSER_v112018a



BX-Pro Serie
Dreibeinstativ • Field tripod • Trépied de terrain • Veldstatief • Treppiede da campo
Trípode de campo • Полевая тренога

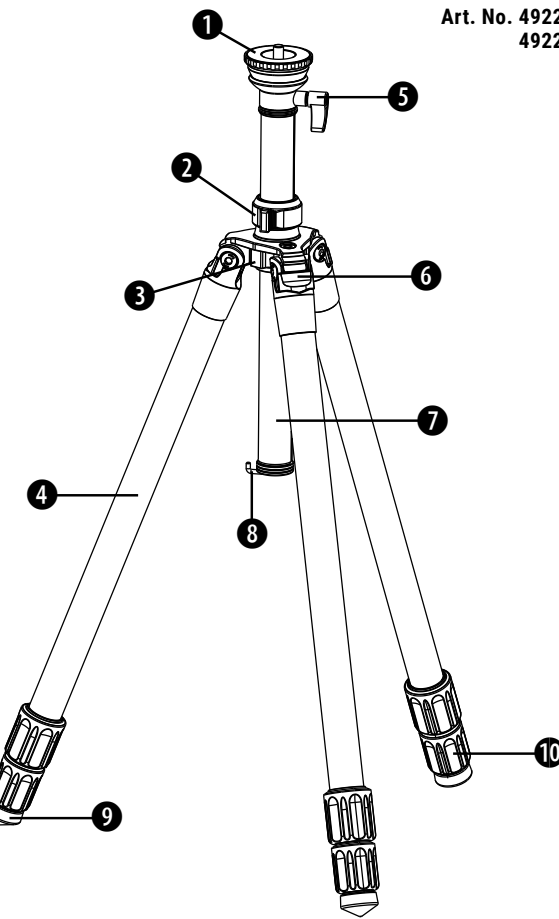

Art. No. 4922700
4922701

- DE BEDIENUNGSANLEITUNG
- EN INSTRUCTION MANUAL
- FR MODE D'EMPLOI
- NL HANDLEIDING
- IT ISTRUZIONI PER L'USO
- ES INSTRUCCIONES DE USO
- RU РУКОВОДСТВО ПО ЭКСПЛУАТАЦИИ

DE Allgemeine Sicherheitshinweise

! ERSTICKUNGSGEFAHR!

Verpackungsmaterialien (Plastiktüten, Gummibänder, etc.) von Kindern fernhalten! Es besteht ERSTICKUNGSGEFAHR!

! HINWEIS!

Achten Sie beim Aufbau darauf, dass die Schnellspannringe und Fixierschrauben stets handfest angezogen sind, damit die notwendige Stabilität des Stativs gewährleistet ist. Überprüfen Sie die Stabilität bevor Sie ein Gerät aufsetzen.

Halten Sie das aufgesetzte Foto- oder Optikgerät fest, bis sichergestellt ist, dass es fest auf dem Stativ verankert und korrekt ausbalanciert ist.

Öffnen Sie die Schnellspannringe und Fixierschrauben niemals mit aufgesetztem Gerät, um eine Beschädigung durch Herunterfallen zu vermeiden.

GB General Warnings

! CHOKING HAZARD!

Keep packaging material, like plastic bags and rubber bands, out of the reach of children, as these materials pose a choking hazard.

! NOTE!

Make sure that the quick clamping rings and fixing screws are always hand-tightened so that the necessary stability of the tripod is guaranteed. Check the stability before putting on a device.

Keep holding the photographic or optical device until it is balanced and secured on the tripod.

Never open the quick clamping rings and fixing screws with an attached device to prevent damage from falling.

FR Consignes générales de sécurité

! RISQUE D'ETOUFFEMENT !

Maintenez les enfants éloignés des matériaux d'emballage (sacs plastiques, bandes en caoutchouc, etc.) ! RISQUE D'ETOUFFEMENT !

! REMARQUE !

Assurez-vous que les bagues de serrage rapide et les vis de fixation soient toujours serrées à la main afin de garantir la stabilité nécessaire du trépied. Vérifiez la stabilité avant de monter un appareil.

Maintenez l'appareil photographique ou optique jusqu'à ce qu'il soit équilibré et bien fixé sur le trépied.

Ne jamais ouvrir la bague de serrage rapide et les vis de fixation avec un appareil monté pour prévenir tout risque de chute.

NL Algemene waarschuwingen

! VERSTIKKINGSGEVAAR!

Verpakingsmaterialen (Plastic zakken, elastiekjes, etc.) uit de buurt van kinderen houden! Er bestaat VERSTIKKINGSGEVAAR!

! OPMERKING!

Zorg ervoor dat de snelsluitingen en bevestigingsschroeven altijd met de

hand vastgedraaid worden zodat de noodzakelijke stabiliteit van het statief gegarandeerd is. Controleer de stabiliteit vóór het opzetten van het apparaat.

Houd het fotografische- of optische apparaat vast totdat het in evenwicht is en goed is vastgezet op het statief.

Open nooit de snelsluitingen en bevestigingsschroeven als er een apparaat geplaatst is op het statief. Dit om schade, zoals valschade, te voorkomen.

IT Avvertenze di sicurezza generali

! PERICOLO DI SOFFOCAMENTO!

Tenere i materiali di imballaggio (sacchetti di plastica, elastici, ecc.) fuori dalla portata dei bambini! PERICOLO DI SOFFOCAMENTO!

! NOTA!

Durante il montaggio accertarsi che le ghiera rapide e le viti di fissaggio siano sempre serrate a fondo in modo da garantire la stabilità necessaria del treppiedi. Verificare la stabilità prima di appoggiare un apparecchio.

Tenere saldamente l'apparecchio fotografico o ottico fino a quando non si è certi di averlo ancorato saldamente sul treppiedi e che sia bilanciato correttamente.

Mai allentare le ghiera rapide e le viti di fissaggio con l'apparecchio applicato per evitare che cada e possa danneggiarsi.

ES Advertencias de carácter general

! ¡PELIGRO DE CEGUERA!

Mantener los materiales de embalaje (bolsas de plástico, bandas de goma) alejadas del alcance de los niños. ¡Existe PELIGRO DE ASFIXIA!

! ¡NOTA!

Asegúrese de que los anillos de sujeción rápida y los tornillos de fijación están siempre apretados a mano, para garantizar la necesaria estabilidad del trípode. Comprobar la estabilidad antes de poner un dispositivo.

Mantenga sujeto el dispositivo fotográfico u óptico hasta que este equilibrado y fijado en el trípode.

Nunca abra la anillos de sujeción y tornillos de fijación rápida con el dispositivo conectado para prevenir los daños por caída.

RU Общие предупреждения

! УДУШЕНИЯ!

Храните упаковку (пластиковые пакеты, резиновые ленты и пр.) в недоступном для детей месте. Существует опасность УДУШЕНИЯ!

! ВНИМАНИЕ!

Зажимы и винты фиксации должны быть всегда затянуты от руки, чтобы надежно зафиксировать штатив. Проверьте устойчивость штатива перед установкой на него нужного прибора.

Придерживайте фото- или оптический прибор, пока он не будет надежно зафиксирован на штативе.

Никогда не ослабляйте зажимы и винты фиксации на штативе, пока на нем установлен какой-либо прибор, чтобы этот прибор не упал.

BRESSER BX-25 Pro

Art. No. 4922700

Kugelkopf • Ball head • Tête sphérique • Balhoofd
Unità sfera • Rótula de bola • Шариковая головка

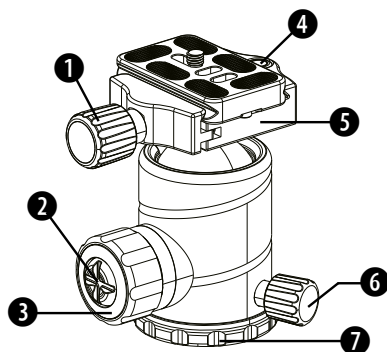

1 Schnellspanner-Knopf • Quick Release Lock Knob • Bouton de verrouillage de dégagement rapide • Bevestigingsknop snelontgrendeling • Manopola di bloccaggio della piastra a rilascio rapido • Perilla de liberación rápida de la zapata • Быстроразъемный фиксатор

2 Empfindlichkeitseinstellknopf der Feststellung • Drag Set Knob • Molette de réglage • Sleep instelknop • Manopola di regolazione del trascinamento • Control de fricción • Установочная кнопка перемещения

3 Kugelverriegelungsknopf • Ball Locking Knob • Bouton de verrouillage sphérique • Balvergrendelingsknop • Manopola di bloccaggio della sfera • Perilla de bloqueo de la rótula de bola • Фиксатор шара

4 Schnellwechselplatte • Quick Release Plate • Plaque de dégagement rapide • Snelontgrendelingsplaat • Piastra a rilascio rapido • Zapata de liberación rápida • Быстроразъемная пластина

5 Schnellspanner • Quick Shoe Clamp • Pince rapide • Snelle bevestigingsklem • Morsetto con ganasca • Mordaza de sujeción rápida de la zapata • Быстрозажимная колодка

6 Schwenksperre • Pan Lock • Verrouillage de la barre panoramique • Korpvergrendeling • Manopola di bloccaggio della panoramica • Perilla de bloqueo del pano • Блокировка поворота

7 Sockel • Foundation • Base • Basis • Base • Fundación • Основание

A Kugelverriegelungsknopf • Ball Locking Knob • Bouton de verrouillage sphérique • Balvergrendelingsknop • Manopola di bloccaggio della sfera • Perilla de bloqueo de la rótula de bola • Фиксатор шара

B Empfindlichkeitseinstellknopf der Feststellung • Drag Set Knob • Molette de réglage • Sleep instelknop • Manopola di regolazione del trascinamento • Control de fricción • Установочная кнопка перемещения

C Schwenksperre • Pan Lock • Verrouillage de la barre panoramique • Korpvergrendeling • Manopola di bloccaggio della panoramica • Perilla de bloqueo del pano • Блокировка поворота

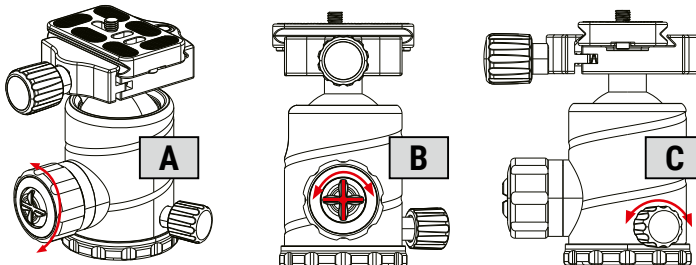

BRESSER BX-25 Pro

Art. No. 4922700

Kugelkopf • Ball head • Tête sphérique • Balhoofd
Unità sfera • Rótula de bola • Шариковая головка

Plattenmontage • Plate Mounting • Montage de la plaque • Plaatmontage • Montaggio della piastra • Zapata • Крепление пластины

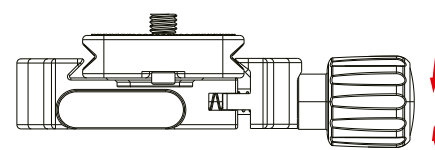
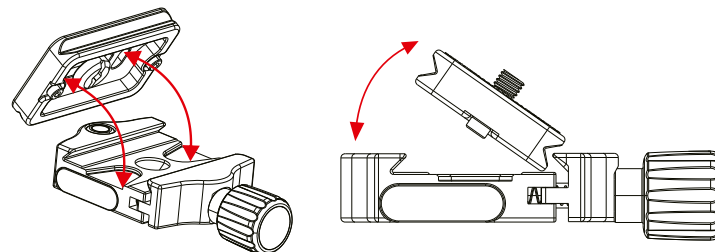

Winkeleinstellung • Angle Adjustment • Réglage de l'angle • Hoekaanpassing • Regolazione dell'inclinazione • Ajuste del ángulo • Регулировка угла

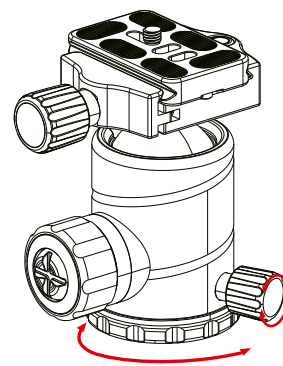
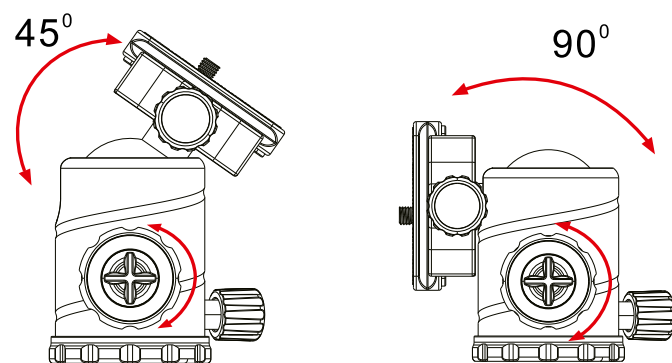

Lieferumfang • Scope of delivery • Contenu de l'emballage • Omvang van de levering • Contenuto della confezione • Contenido de la caja • Комплект поставки

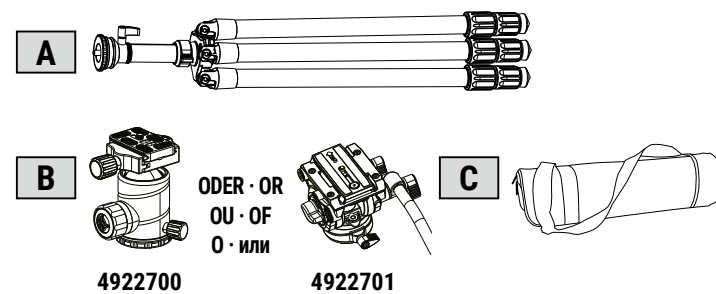

Alle Teile • All parts • Toutes les pièces • Alle onderdelen • Componenti • Contenido de la caja • Все части

1 **BX-Pro-5:** Integrierter Nivelierkugeladapter • Integrated Leveling Ball Adapter • Adaptateur sphérique de nivellement intégré • Geïntegreerde niveleerbaladapter • Adattatore sferico livellante integrato • Rótula de bola integrada • Интегрированный адаптер выравнивающего шара

2 Der Verriegelungsknopf der Mittelsäule • The Center Column Locking Knob • Bouton de verrouillage de la colonne centrale • De centrale zuil vergrendelingsknop • Manopola di bloccaggio della colonna centrale • Columna central con rosca de bloqueo • Фиксатор центральной стойки

3 Dreiecksbasis • Triangle Base • Base triangulaire • Driehoekige voet • Base triangolare • Base triangular • Треугольное основание

4 Stativbein • Leg Tube • Tube de pied • Pootbuis • Gamba • Tubo de la pata • Трубка ножки

5 **BX-Pro-5:** Kugeladapter Verriegelungsknopf • Ball Adapter Locking Knob • Bouton de verrouillage de l'adaptateur sphérique • Baladapter vergrendelingsknop • Manopola di bloccaggio dell'adattatore sferico • Perilla de bloqueo de la rótula de bola • Фиксатор адаптера шара

6 Fixierung für die Winkelverstellung • Angle Adjustment Button • Bouton de réglage de l'angle • Knop voor de hoekaanpassing • Pulsante di regolazione dell'apertura • Botón de ajuste del ángulo • Кнопка регулировки угла

7 Die Mittelsäule • The Center Column • Colonne centrale • De centrale zuil • Colonna centrale • Columna central • Центральная стойка

8 Haken • Hook • Crochet • Haak • Gancio • Gancho • Крюк

9 GummifüÙe • Rubber Feet • Pieds en caoutchouc • Rubberen voetjes • Piedino in gomma • Pies de goma • Резиновые ножки

10 Halbdrehbarer Gummidrehknopf mit Verriegelung der Stativbeine • Half-Turn Rubber Twist Locking Knob • Bouton de verrouillage à demi-tour en caoutchouc • Halve slag rubberen draaivergrendelingsknop • Ghiera di bloccaggio in gomma • Rosca de bloqueo de media vuelta de goma • Резиновый полуоборотный фиксатор

Aufbau • Setup • Installation • Setup • Montaggio • Instalación • Установка

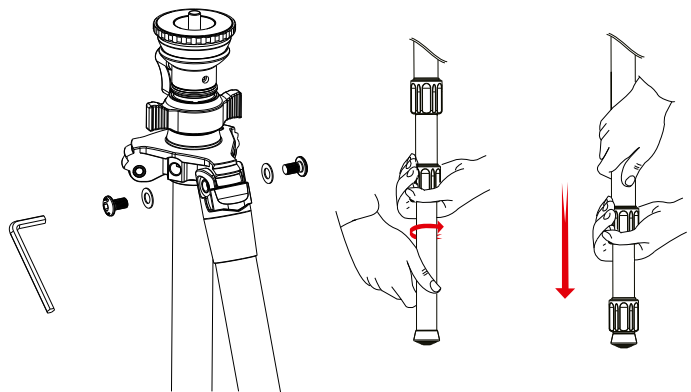

Einstellung des Beinwinkels • Leg Angle Adjustment • Réglage de l'angle des pieds • Aanpassing van de hoek van de poten • Regolazione dell'apertura della gamba • Ajuste del ángulo de la pata • Регулировка угла ножек

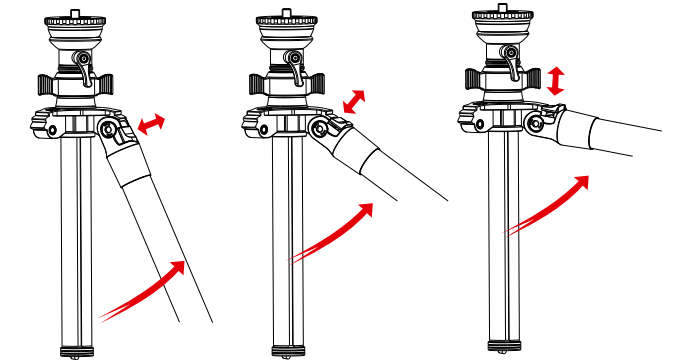

Anheben und Absenken der Mittelsäule • Raising and Lowering the Center Column • Monter et baisser la colonne centrale • Verhogen en verlagen van de centrale zuil • Sollevamento e abbassamento della colonna centrale • Cómo subir y bajar la columna central • Поднимание и опускание центральной стойки

