



Capteur de distance et de vitesse laser
WP/OLED 6x24 800m

Art. No. 40-25880



FR **Mode d'emploi**

DE Besuchen Sie unsere Website über den folgenden QR Code oder Weblink um weitere Informationen zu diesem Produkt oder die verfügbaren Übersetzungen dieser Anleitung zu finden.

GB Visit our website via the following QR Code or web link to find further information on this product or the available translations of these instructions.

FR Si vous souhaitez obtenir plus d'informations concernant ce produit ou rechercher ce mode d'emploi en d'autres langues, rendez-vous sur notre site Internet en utilisant le code QR ou le lien correspondant.

NL Bezoek onze internetpagina via de volgende QR-code of weblink, voor meer informatie over dit product of de beschikbare vertalingen van deze gebruiksaanwijzing.

IT Desidera ricevere informazioni esaustive su questo prodotto in una lingua specifica? Venga a visitare il nostro sito Web al seguente link (codice QR Code) per conoscere le versioni disponibili.

ES ¿Desearía recibir unas instrucciones de uso completas sobre este producto en un idioma

determinado? Entonces visite nuestra página web utilizando el siguiente enlace (código QR) para ver las versiones disponibles.

PT Deseja um manual detalhado deste produto numa determinada língua? Visite a nossa Website através da seguinte ligação (QR Code) das versões disponíveis.

DK Ønsker du en udførlig vejledning til dette produkt på et bestemt sprog? Så besøg vores website ved hjælp af følgende link (QR-kode) for tilgængelige versioner.

PL Prosimy więc odwiedzić naszą stronę, korzystając z tego linku (QR Code), aby zapoznać się dostępnymi wersjami.

RU Вам требуется подробная инструкция на это изделие на определенном языке? Проверьте наличие соответствующей версии инструкции, посетив наш сайт по этой ссылке (QR-код).



MANUAL DOWNLOAD:

www.bresser.de/download/4025880

Fig. 1

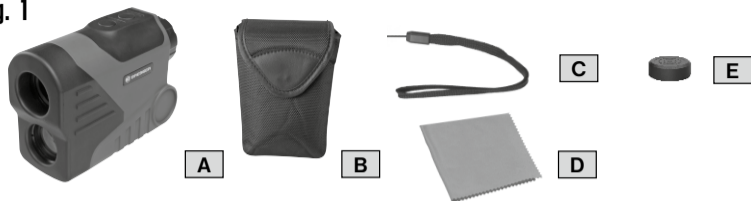
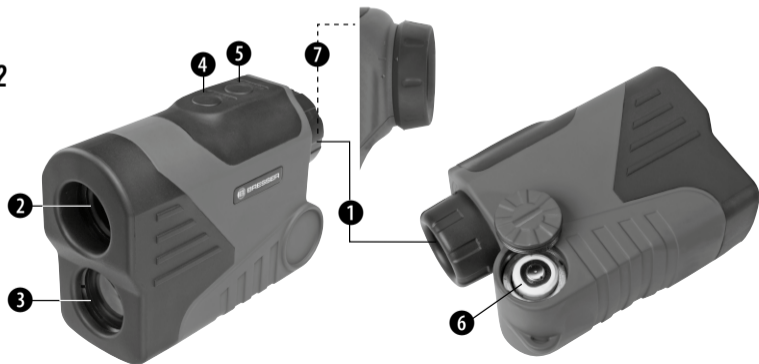
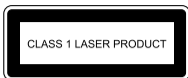

Fig. 2



Informations générales



Produit LASER CLASSE 1

Cet appareil a été classé comme un LASER de classe 1 produit selon la norme IEC 60825-1. Le rayonnement laser accessible est sans danger dans des conditions raisonnablement prévisibles et normales d'utilisation.

N'ouvrez pas le logement. L'appareil ne contient aucune partie qui prise séparément, pourrait être utile à un utilisateur final. Le service après vente de l'appareil doit être effectué par un personnel qualifié.

Utilisation prévue

L'appareil est conçu pour mesurer les distances.



RISQUE de dommages corporels !

Ne jamais regarder directement le soleil à travers cet appareil en le pointant directement en sa direction. L'observateur court un RISQUE DE CECITE ! Cet appareil contient des pièces électroniques raccordées à une source d'alimentation électrique (par bloc d'alimentation et/ou batteries). Ne jamais laisser les enfants manipuler l'appareil sans surveillance ! L'utilisation de l'appareil doit se faire exclusivement comme décrit dans ce manuel, faute de quoi un RISQUE d'ELECTROCUTION peut exister ! Les batteries ne sont pas destinées à être manipulées par des enfants ! En équipant l'appareil des batteries, il convient de veiller à ce que la polarité des batteries soit correcte. Les batteries endomma-

gées ou ayant coulées causent des brûlures par acide, lorsque les acides qu'elles contiennent entrent en contact direct avec la peau. Le cas échéant, il convient d'utiliser des gants de protection adaptés. Les enfants ne doivent utiliser cet appareil que sous surveillance. Maintenez les enfants éloignés des matériaux d'emballage (sacs plastiques, bandes en caoutchouc, etc.) ! **RISQUE D'ETOUFFEMENT !**



RISQUE D'EXPLOSION / D'INCENDIE !

Ne jamais exposer l'appareil à des températures élevées. Utilisez uniquement le bloc d'alimentation fournis ou les batteries conseillées. L'appareil et les batteries ne doivent être court-circuités ou jetés dans le feu ! Une chaleur excessive ou une utilisation inappropriée peuvent provoquer des courts-circuits, des incendies, voire même des explosions ! Ne jamais orienter l'appareil – en particuliers les lentilles – de manière à capter directement les rayons du soleil ! La focalisation de la lumière peut déclencher des incendies.



RISQUE de dommages matériels !

Ne pas démonter l'appareil ! En cas de défaut, veuillez vous adresser à votre revendeur spécialisé. Celui-ci prendra contact avec le service client pour, éventuellement, envoyer l'appareil en réparation. N'utilisez que les batteries conseillées. Remplacez toujours les batteries trop faibles ou usées par un jeu complet de nouvelles batteries disposant de toute sa capacité. N'utilisez pas de batteries de marques, de types ou de capacités différentes. Les batteries doivent être enlevées de l'appareil lorsque celui-ci est destiné à ne pas être utilisé pendant un certain temps ! Ne jamais exposer l'appareil à des températures de plus de 60° C !

PROTECTION de la sphère privée !

Les jumelles sont destinées à un usage privé. Respectez la sphère privée de vos concitoyens et n'utilisez pas ces jumelles pour, par exemple, observer ce qui se passe dans un appartement !



ELIMINATION

Éliminez l'emballage en triant les matériaux. Pour plus d'informations concernant les règles applicables en matière d'élimination de ce type de produits, veuillez vous adresser aux services communaux en charge de la gestion des déchets ou de l'environnement.



Ne jamais éliminer les appareils électriques avec les ordures ménagères !

Conformément à la directive européenne 2002/96/CE sur les appareils électriques et électroniques et ses transpositions aux plans nationaux, les appareils électriques usés doivent être collectés séparément et être recyclés dans le respect des réglementations en vigueur en matière de protection de l'environnement. Les batteries déchargées et les accumulateurs usés doivent être apportés par leurs utilisateurs dans les points de collecte prévus à cet effet. Pour plus d'informations concernant les règles applicables en matière d'élimination des batteries produites après la date du 01.06.2006, veuillez vous adresser aux services communaux en charge de la gestion des déchets ou de l'environnement.

CE Déclaration de conformité CE

Bresser GmbH a émis une « déclaration de conformité » conformément aux lignes directrices applicables et aux normes correspondantes. Celle-ci peut être consultée à tout moment sur demande.

Volume de livraison (fig. 1)

Capteur de distance et de vitesse (A), sac banane(B), dragonne (C), chiffon de nettoyage (D), cache-poussière (E)

Aperçu des pièces (fig. 2)

- 1 Oculaire (avec indicateur de fonction)
- 2 Objectif optique (également objectif d'émission laser)
- 3 Objectif de réception laser
- 4 Bouton Mode (« MODE »)
- 5 Bouton de déclenchement ("POWER/MEASURE")
- 6 Compartiment des piles avec couvercle
- 7 Ajustement dioptrique

Utilisation

Votre capteur de distance et de vitesse laser combine les fonctions d'un monoculaire classique avec celles d'un capteur de distance et de vitesse. Il mesure la distance de n'importe quel objet dans le cercle cible et l'affiche directement. Il peut en outre mesurer la vitesse d'un objet en mouvement (par exemple une voiture) et l'afficher.

Grâce à sa petite taille et à son faible poids, on le transporte très facilement. N'a besoin que d'une pile de 3 V disponible dans le commerce et facile à changer.

Cet appareil peut être utilisé à de très nombreuses occasions, dans la pratique du sport (par exemple au golf, dans les sports motorisés) ainsi que pour d'autres activités (par exemple pour la chasse)

Insérer la pile

Open the battery compartment cover (Fig. 2, 6) with a coin and take it off. Insert the 3V battery with - pole side first, into the battery compartment.

IMPORTANT :

Lorsque vous insérez la pile, veillez à ce que la position des deux pôles (+/-) soit conforme à la description sur le côté du compartiment des piles.

Fig. 3

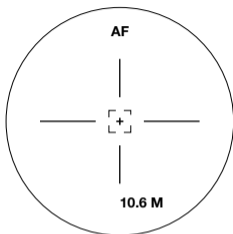

AF = Distance

SP = La vitesse

**SE = Réglage de la luminosité
Croix**

Utilisation

1. Regardez à travers l'oculaire (fig. 2, 1) et visez un objet à une distance d'environ 50 m. Réglez la netteté de l'image en tournant l'ajustement dioptrique (fig. 2, 8).
2. Appuyez sur le bouton de déclenchement (POWER) (fig. 2, 5) pour mettre l'appareil sous tension.
3. Lorsque vous regardez à travers l'oculaire (fig. 2, 1), l'indicateur de fonction (Fig. 3) apparaît dans le champ de vision.
4. De plus, le télémètre dispose de 4 2 modes de fonctionnement différents qui peuvent être sélectionnés l'un après l'autre par simple pression sur le bouton Mode (fig. 2, 4).

5. Il est possible de modifier l'unité de mesure en appuyant de façon prolongée sur le bouton Mode (fig. 2, 4). L'affichage de l'unité de mesure change alors.
6. Dirigez vers l'objet le symbole pour cible se trouvant au centre (fig. 3, 9).
7. Afin d'effectuer une mesure, appuyez une fois rapidement sur le bouton de déclenchement (POWER) (fig.2, 5). La distance ou la vitesse de l'objet s'affiche en dans l'indicateur de fonction.
8. Appuyez simultanément sur les touches MODE et POWER jusqu'à ce que „SE“ apparaisse. Ensuite, vous pouvez régler la luminosité requise du réticule. En appuyant plusieurs fois sur la touche MODE (pour -) et la touche POWER (pour +). L'entrée est enregistrée en appuyant de nouveau sur la touche MODE + POWER. Jusqu'à ce que „AF“ ou „SP“ apparaisse.
9. Si vous maintenez la touche POWER enfoncée pendant plus de 5 secondes, vous activez le mode „mesure continue“. Désactivez ce mode en appuyant une fois sur la touche POWER.
10. Lorsque le télémètre n'est pas utilisé, l'appareil s'éteint automatiquement après environ 30 secondes.

Remarque : La mesure de la distance à l'aide du télémètre est influencée par les propriétés de l'objet (couleur, structure de la surface, taille, forme), l'angle du faisceau laser émis vers l'objet cible et les conditions d'éclairage (par exemple visibilité due aux conditions atmosphériques).

La plage de distance mesurable est ainsi plus grande lorsque l'objet est grand, sa couleur est claire (ultra réfléchissante), sa surface est lisse et luisante, et le faisceau laser frappe la surface de l'objet à la verticale. Dans le cas contraire, la plage de distance est plus courte.

La précision de la mesure peut être influencée par des brins d'herbe, des feuilles, des branches ou tout autre objet recouvrant la cible. Les barres de mesure vous indiquent la précision avec laquelle la mesure a pu être effectuée.

Système d'affichage (fig. 3)

1. **Symbole pour cible:** Visez l'objet à mesurer à l'aide du petit cercle au centre.
2. **Affichage de distance ou de vitesse:** La distance ou la vitesse est indiquée avec trois chiffres au maximum. Si « - - - » s'affiche, c'est qu'aucune distance ni vitesse n'a pu être mesurée.
3. **Unités de mesure:** "AF" (mètre) oder "SP" (la vitesse (KM/h - kilomètre par heure))
4. Il est possible de choisir entre 2 modes de fonctionnement différents :
 - AF : Fonction pour la mesure de distances ne dépassant pas 800 m
 - SP: Fonction pour la mesure de vitesse jusqu'à 300 km/h dans des conditions normales de luminosité.

Nettoyage et maintenance

Avant de nettoyer l'appareil, veuillez le couper de son alimentation électrique (tirez le câble d'alimentation ou enlevez les batteries) ! Les lentilles (oculaires et/ou objectifs) ne doivent être nettoyé qu'avec un chiffon doux et ne peluchant pas (p. ex. microfibrés). Le chiffon doit être passé sans trop le presser sur la surface, afin d'éviter de rayer les lentilles. Pour éliminer les traces plus coriaces, le chiffon peut être humidifié avec un produit liquide destiné au nettoyage de lunettes de vue avant d'essuyer la lentille avec

le chiffon en exerçant une pression légère. Protégez l'appareil de la poussière et de l'humidité ! Conservez l'appareil dans sa sacoche (de transport) fournie. Les batteries doivent être retirées de l'appareil lorsque celui-ci est destiné à ne pas être utilisé un certain temps.

Dépannage

Si le télémètre ne fonctionne plus suite à une mauvaise manipulation, retirez le couvercle du compartiment des piles (fig. 2, 6) afin de couper l'alimentation électrique. Refermez alors le compartiment à piles afin de vérifier si le dysfonctionnement a été résolu. Si l'appareil ne fonctionne toujours pas, il se pourrait que d'autres dysfonctionnements soient apparus. Pendant la période de garantie, les appareils défectueux peuvent être repris par votre revendeur local ou bien il est possible de les renvoyer. Vous obtiendrez alors gratuitement soit un nouvel appareil, soit un appareil réparé.

Données techniques

Portée :	7m à 800 m
Méthode de mesure de la distance :	Rayon laser semi-conducteur (sans danger pour les yeux)
Longueur d'onde du laser :	905nm
Précision de mesure distance/vitesse :	+/- 1 m
	+/- 5 km/h

Type d'affichage de la mesure :	Affichage sur écran LCD dans le champ de vision
Diamètre de l'objectif :	24 mm
Traitement optique :	objectif avec traitement multicouches oculaire avec traitement de protection laser
Diamètre de la pupille de sortie :	4 mm
Type de mise au point :	Mise au point par compensation dioptrique
Grossissement :	6x
Champ de vision :	122m/1000m
Angle de vision :	6,97°
Piles ou accumulateurs :	1 pile 3 V (de type CR2)
Diode laser pulsée :	1 de type OSRAM SPL PL90-3 DEL classe 1 · P=75 W · $\lambda=905$ nm EN 60825-1:2007

Garantie et Service

La durée normale de la garantie est de 2 ans à compter du jour de l'achat. Afin de pouvoir profiter d'une prolongation facultative de la garantie, comme il est indiqué sur le carton d'emballage, vous devez vous enregistrer sur notre site Internet. Vous pouvez consulter l'intégralité des conditions de garantie ainsi que les informations concernant la prolongation de la garantie et les prestations de service sur www.bresser.de/warranty_terms.



Besuchen Sie uns auf • Find us on:



Bresser GmbH

Gutenbergstr. 2 · DE-46414 Rhede
Germany

www.bresser.de · service@bresser.de